

Assurez-vous de lire avant de commencer le travail!

Mode d'emploi



UNITÉ DE DÉMARRAGE AUTOMATIQUE DU RÉSERVE (DAR)

KS ATS 3/18HD

KS ATS 1/40HD

KS ATS 4/63HD

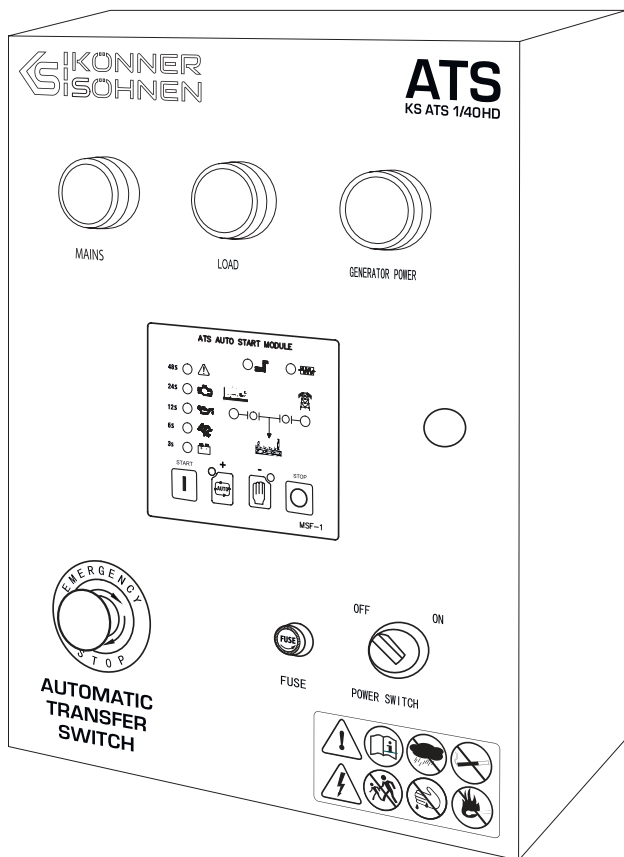

TRADITIONELLE DEUTSCHE QUALITÄT

SIKONNER
SOHNEN



Félicitations pour votre acquisition de l'unité DAR **Könnér & Söhnen®**. Ce manuel contient des informations de sécurité, une description de l'utilisation et ajustement des unités DAR et les procédures de maintenance.

Le fabricant se réserve le droit d'apporter des modifications à la conception, à l'assemblage et à la construction du produit. Les illustrations et les dessins dans le mode d'emploi sont schématiques et peuvent différer des composants et des étiquettes sur les produits.

La fin du manuel contient des informations de contact que vous pouvez utiliser en cas de problème. Toutes les informations contenues dans ce manuel d'instructions sont les plus récentes au moment de l'impression. Vous pouvez trouver la liste actuelle des centres de services sur le site Web officiel de l'importateur: **www.konner-sohnen.com**

**IMPORTANT!**

Afin de garantir l'intégrité de l'équipement et d'éviter les blessures éventuelles, nous vous recommandons de lire ce manuel avant de mettre en marche.

PRÉCAUTIONS DE SÉCURITÉ POUR L'UTILISATION DE L'UNITÉ DAR

1

ZONE DE TRAVAIL

N'utilisez pas le générateur près de gaz, liquides ou poussières inflammables. Lors du fonctionnement, le système d'échappement du générateur est fortement chauffé, ce qui peut provoquer l'inflammation de ces matériaux ou leur explosion. Gardez la zone de travail propre et bien éclairée pour éviter les blessures. Ne laissez pas des étrangers, des enfants ou des animaux de s'approcher à un générateur mis en marche.

SÉCURITÉ ÉLECTRIQUE

Le produit est sous courant. Suivez les précautions de sécurité pour éviter les chocs électriques. N'utilisez pas le produit dans des conditions d'humidité élevée. Ne laissez pas l'humidité pénétrer dans le produit car cela augmente le risque de choc électrique. Évitez tout contact direct avec les surfaces mises à la terre (tuyaux, radiateurs, etc.). Soyez vigilant lorsque vous travaillez avec un câble d'alimentation. Remplacez-le immédiatement en cas de dommage, car un fil endommagé augmente le risque de choc électrique. Tous les raccordements du produit doivent être certifiés par un électricien qualifié conformément à tous les règlements et réglementations en matière d'électricité. Ne manipulez pas le produit lorsque vous êtes debout dans l'eau, sur un sol humide ou mouillé. Ne touchez pas les parties sous tension du produit. Gardez tout le matériel électrique au sec et propre. Remplacez les fils avec une isolation endommagée ou endommagée. Les contacts usés, endommagés ou rouillés doivent également être remplacés.

SÉCURITÉ PERSONNELLE

Il est interdit de travailler avec le produit si vous êtes fatigué, êtes sous l'influence de médicaments puissants, de drogues ou d'alcool. Ne pas travailler peut provoquer des blessures graves. Assurez-vous qu'il n'y a pas d'objets étrangers sur le produit lorsqu'il est allumé. Ne surchargez pas le produit, utilisez-le uniquement pour l'usage auquel il est destiné.

**IMPORTANT!**

La puissance totale des consommateurs connectés au système ATS ne doit pas dépasser un maximum de puissance, admissible pour ce modèle de l'unité DAR.

Modèle	KS ATS 3/18HD	KS ATS 1/40HD
Tension de la batterie	DC8.0 -18 V	
Consommation d'énergie	10 W	
Tension de fonctionnement / Courant maximum	400V/18A	230V/40A
Environnement de travail	-20-50 °C humidité: 20-90%	
Environnement de stockage	-30-70 °C humidité: 20-90%	
IP classe	IP41	
Classe d'isolation	AC1.5KV / 1min 1mA	
Courant de charge maximal de la batterie par l'alimentation intégrée	2A	
Longueur du câble de contrôle, m	4,4	
Dimensions net (LxLxH), mm	345x250x180	
Poids net / brut, kg	5,9 / 6,3	6,7 / 7,1

Modèle	KS ATS 4/63HD
Tension de la batterie	DC8.0 -18 V
Consommation d'énergie	10 W
Tension	230V/400V
Puissance 230V, kW	14,4 (28,8)
Courant (max) 230V	63A (120A)
Puissance 400V, kW	34,8
Courant (max) 400V	63A
Environnement de travail	-20-50 °C humidité: 20-90%
Environnement de stockage	-30-70 °C humidité: 20-90%
IP classe	IP41
Classe d'isolation	AC1.5KV / 1min 1mA
Courant de charge maximal de la batterie par l'alimentation intégrée	2A
Longueur du câble de contrôle, m	4,4
Dimensions net (LxLxH), mm	400x320x190
Poids net / brut, kg	8,4 / 8,8

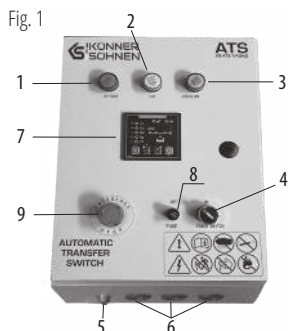

1. Voyant d'alimentation principale
2. Voyant de connexion de charge
3. Voyant d'alimentation du générateur
4. L'interrupteur principal de l'unité DAR
5. Connecteur pour la connexion du câble de commande
6. Ouvertures pour l'entrée de câbles électriques
7. Contrôleur programmable
8. Fusible
9. Bouton d'arrêt d'urgence du générateur

OPÉRATION DE L'UNITÉ DAR

LA FONCTION DE L'UNITÉ ATS

L'unité DAR démarre automatiquement le générateur et le connecte à la charge lorsque la source d'alimentation principale est déconnectée.



IMPORTANT!



Pour connecter l'unité DAR à la génératrice, utilisez un câble de commande. La génératrice doit être dotée d'un connecteur spécial pour la connexion de l'unité DAR.

PROCEDURE DE TRAVAIL

Connectez l'unité DAR comme indiqué sur les figures 3-6 et conformément aux schémas de l'annexe.

MODE AUTOMATIQUE

Réglez le commutateur «POWER SWITCH» sur «ON», puis appuyez sur le bouton «AUTO». Le voyant AUTO indique que le système DAR fonctionne automatiquement.

Lorsque l'alimentation principale est coupée, le système DAR démarre automatiquement le générateur après 12 secondes (le temps peut être programmé). Après 6 secondes (le temps peut être programmé) après le démarrage du générateur, le système bascule la charge sur la source d'alimentation de secours (générateur).

En cas d'échec du démarrage, le système DAR tente à trois reprises de démarrer le générateur avec un intervalle de 6 secondes entre les démarrages. Si les trois tentatives échouent, l'unité DAR cesse de tenter de démarrer le moteur et signale une erreur.

ARRÊT DU GÉNÉRATEUR EN POSITION «AUTO»

Si la génératrice a été démarrée en position «AUTO», placez le commutateur «POWER SWITCH» sur la position «OFF» pour l'arrêter. La génératrice sera immédiatement arrêtée ou appuyez sur le bouton d'arrêt d'urgence.

MODE MANUEL

Si vous devez démarrer le générateur sans utiliser le mode DSA automatique, appuyez sur le bouton de mode manuel, puis sur le bouton START, le générateur doit démarrer. Pour arrêter le générateur, appuyez sur le bouton STOP.

BATTERIE

L'unité DAR charge automatiquement la batterie. Le courant de charge maximum est 2A.



Indicateur de démarrage – Indique le fonctionnement du démarreur, clignote une fois par seconde en prévision du démarrage.



Indicateur de préchauffage du moteur – S'allume lorsque le moteur préchauffe. La génératrice doit être équipée d'un système de préchauffage du moteur.



Indicateur de performance du moteur – S'allume lorsque le moteur préchauffe. Lorsque le moteur est prêt à fonctionner, il clignote 1 fois / seconde.



(à gauche) Indicateur d'alimentation du générateur – Fonctionne lorsque le générateur est alimenté. Lors de la préparation de l'alimentation, il clignote une fois par seconde.



(droite) Indicateur d'alimentation – Fonctionne lorsque l'alimentation est fournie.



Indicateur de charge – S'allume lorsque la charge est connectée.



Indicateur d'erreur de connexion – Si les câbles ou les connexions sont endommagés, la connexion clignote 4 fois par seconde et une alarme retentit.



Indicateur d'alimentation – Fonctionne lorsque le secteur est sous tension. Lors du test de l'alimentation, il clignote 1 fois / seconde.



Indicateur de dysfonctionnement du moteur. Lorsque le moteur ne démarre pas après 3 tentatives, il se déclenche deux fois par seconde et émet un bip.



Vitesse de rotation du moteur.



Indicateur de pression d'huile – Lorsque la pression d'huile moteur est basse, il se déclenche deux fois par seconde et émet un bip. Le générateur doit être équipé d'un capteur de pression d'huile. (Dans ces modèles de l'unité DAR, cette fonction n'est pas utilisée).



Bouton / Indicateur de mode manuel – Bascule l'unité DAR en mode manuel et s'allume en mode manuel.

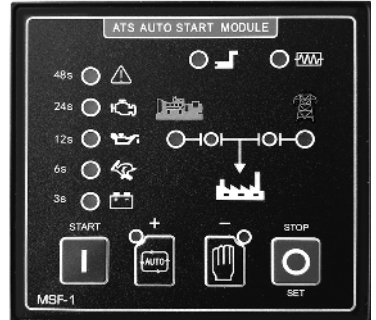

Indicateur de tension de la batterie – Lorsque la tension de la batterie est incorrecte, elle clignote 2 fois par seconde.



Bouton de démarrage du moteur – Démarre le moteur en mode manuel.



Arrête le moteur en mode manuel.



Bouton/indicateur de mode automatique – Permet de faire passer l'appareil DAR en mode automatique et s'allume en mode automatique.



«POWER SWITCH» – «Interrupteur d'alimentation» – l'interrupteur principal de l'unité DAR.

OPTIONS D'ERREUR:



+



Clignotent ensemble, le générateur ne produit pas de tension.



+





(à gauche) Aucune charge n'a été connectée à l'alimentation du générateur.



+



(à droite) N'a pas réussi à connecter la charge à l'alimentation.

Avec le moteur arrêté, maintenez la touche enfoncée  pendant 3 secondes et relâchez-la : le contrôleur entrera en mode de réglage. Pour quitter le mode de réglage, appuyez  pendant 3 secondes sur la touche et relâchez. Pour sélectionner une option, appuyez brièvement sur le bouton , les options se changent successivement.

PARAMETRES:



Délai de démarrage après une panne de courant, réglage d'usine: 12 secondes.



(à gauche) Temps de préchauffage du générateur avant la connexion de charge, réglage d'usine: 6 secondes.





La période de temps pendant laquelle l'unité DAR commute la charge sur l'alimentation principale après le rétablissement de l'alimentation: le réglage d'usine est de 6 secondes.



Réglage du temps de préchauffage du moteur: Réglage d'usine: 6 secondes. (La génératrice doit être équipée d'un système de préchauffage du moteur avant de démarrer). (Dans ces modèles de l'unité DAR, cette fonction n'est pas utilisée).



Réglage du temps de fonctionnement du démarreur – de 3 à 21 secondes.

La durée de réglage de ces paramètres est de 3, 6, 12, 24 ou 48 secondes. Sélectionnez l'option de votre choix, cliquez  pour l'augmenter ou  la diminuer. Pour terminer le processus de configuration, appuyez sur le bouton et maintenez-le enfoncé  pendant 3 secondes.

CONNECTEUR ATS ET SES CONNEXIONS

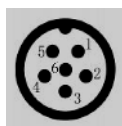

Numéro	Couleur	Fonction de conection
1	rouge	+12V
2	jaune	starteur
3	vert	~24V
4	bleu	robinet d'essence
5	noir	-12V
6	blanc	préchauffage électrique

Fig. 3

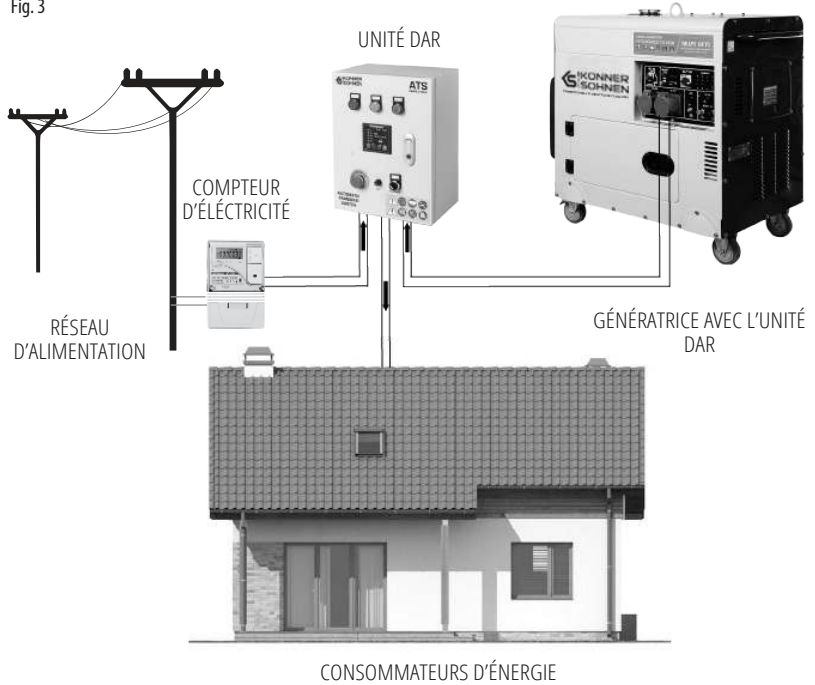

WARNING – DANGER!

L'ouverture et la connexion de l'unité DAR au secteur ne doivent être effectuées que par un technicien qualifié. Le produit est sous tension.

Connectez l'unité DAR avec le câble de commande à l'entrée DAR du panneau du générateur (fournie avec l'unité DAR)

Pour démarrer le générateur en mode automatique, la clé de contact sur le panneau du générateur doit être en position OFF.



6-pin broche sur le panneau du générateur.

Pratiquement, de différentes options d'alimentation en électricité sont possibles, ainsi que des règles différentes de la connexion au réseau doivent être respectées. La décision, comment connecter correctement l'équipement particulier doit être prise par un électricien agréé qui fait l'installation. Le fabricant n'est pas responsable pour une installation incorrecte, et il n'est pas responsable non plus des dommages du matériel éventuels et des dommages physiques résultant d'une mauvaise installation ou fonctionnement des équipements.



L'ouverture et la connexion de l'unité DAR au secteur ne doivent être effectuées que par un technicien qualifié. Le produit est sous tension.

Ouvrez la porte de l'unité DAR. À l'intérieur, vous verrez les terminaux pour la connexion. Connectez l'unité DAR comme indiqué sur les figures 3-6 et conformément aux schémas de l'annexe.

MODÈLES KS ATS 3/18HD et KS ATS 1/40HD

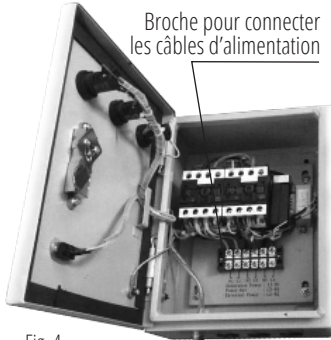

Fig. 4

MODÈLE KS ATS 4/63HD

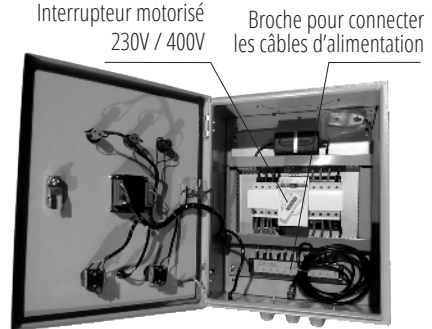

Fig. 5

L'unité de démarrage automatique d'une réserve de KS ATS 4/63HD peut être exploitée en deux modes de fonctionnement: manuel et automatique.

À l'intérieur de l'unité ATS, il y a un interrupteur de modes: Mode automatique / Mode manuel (AUTOMATIQUE/MANUEL). Pour un fonctionnement normal de l'unité ATS, le fabricant recommande de place le interrupteur de modes sur la position «-», ce qui signifie que l'appareil fonctionne en mode automatique, dans lequel l'automatisme surveille en permanence la tension de l'alimentation principale (secteur).

Si l'interrupteur est réglé sur la position «0» - l'unité DAR fonctionne en mode manuel et le contrôle de la tension dans le réseau n'est pas prévu.

Fig. 6



Interrupteur de modes

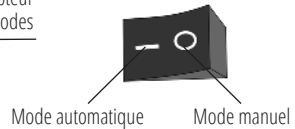

SCHEMA DE CONNEXION POUR KS ATS 3/18HD POUR UN RESEAU ELECTRIQUE TRIPHASE

Voir la figure 1 en annexe:

MAINS – connecteurs pour connecter l'alimentation principale.

A – phase 1, **B** – phase 2, **C** – phase 3, **N** – neutre.

LOAD – contacts pour connecter votre maison ou d'autres consommateurs d'électricité.

L1 – phase 1, **L2** – phase 2, **L3** – phase 3, **N** – neutre.

GENERATOR – contacts pour connecter le générateur.

U – phase 1, **V** – phase 2, **W** – phase 3, **N** – neutre.

SCHEMA DE CONNEXION POUR KS ATS 1/40HD POUR UN RESEAU ELECTRIQUE MONOPHASE

Voir la figure 3 en annexe:

MAINS – connecteurs pour connecter l'alimentation principale.

N – neutre, **L** – phase.

LOAD – contacts pour connecter votre maison ou

d'autres consommateurs d'électricité.

N – neutre, **L** – phase.

GENERATOR – connecteurs pour connecter le générateur.

N – neutre, **L** – phase.

SCHÉMA DE CONNEXION POUR KS ATS 4/63HD

Voir la figure 5 en annexe:

MAINS – connecteurs pour connecter l'alimentation principale.

A – phase 1, **B** – phase 2, **C** – phase 3, **N** – neutre.

LOAD – contacts pour connecter votre maison ou d'autres consommateurs d'électricité.

L1 – phase 1, **L2** – phase 2, **L3** – phase 3, **N** – neutre.

GENERATOR – contacts pour connecter le générateur.

U – phase 1, **V** – phase 2, **W** – phase 3, **N** – neutre.

SCHÉMAS DES CIRCUITS ÉLECTRIQUES

10

KS ATS 3/18HD – voir la figure 2 en annexe.

KS ATS 1/40HD – voir la figure 4 en annexe.

KS ATS 4/63HD – voir la figure 6 en annexe.

CONDITIONS DE GARANTIE

11

La garantie internationale du fabricant est de deux (2) ans. La période de garantie commence à la date d'achat. Le vendeur de ce produit est tenu de fournir une garantie. S'il vous plaît, contactez le vendeur pour obtenir une garantie. Pendant la période de garantie, en cas de défaillance du produit en raison de défauts de fabrication, il sera remplacé par le même produit ou réparé.

La carte de garantie doit être conservée pendant toute la période de garantie. En cas de perte de la carte de garantie, la seconde ne sera pas fournie. Le client doit fournir une carte de garantie et un chèque d'acheteur au moment de la demande de réparation ou d'échange. Sinon, le service après-vente ne sera pas fourni. La carte de garantie jointe au produit au moment de la vente doit être correctement et complètement remplie par le vendeur et l'acheteur, signée et tamponnée. Dans d'autres cas, la garantie n'est pas considérée comme valide.

Le produit est accepté pour réparation dans le centre de service après-vente sous la condition d'être bien nettoyé. Les pièces à remplacer deviennent la propriété du centre de service après-vente.



KS ATS 3/18HD

1.

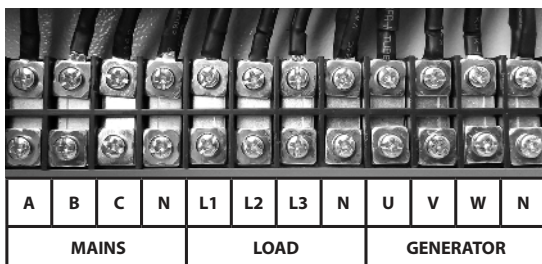

2.

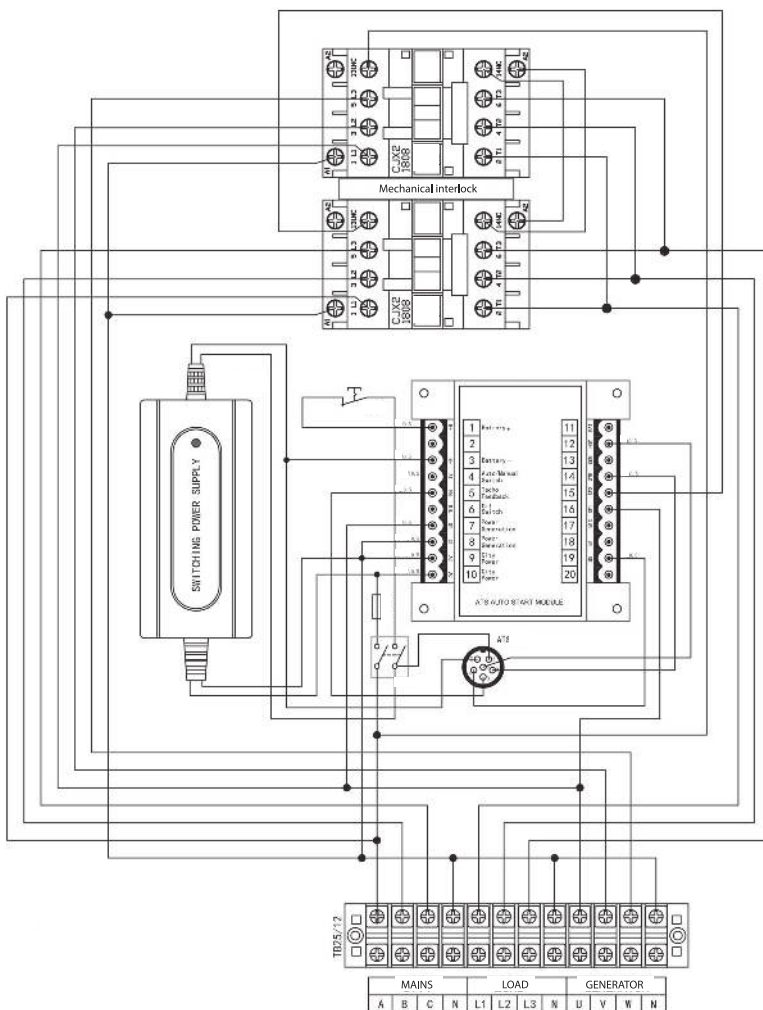

KS ATS 1/40HD

3.

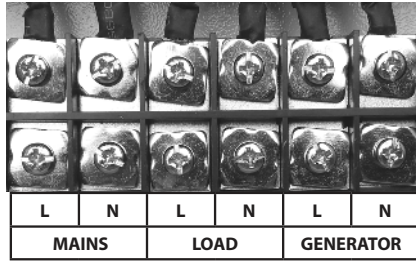

4.

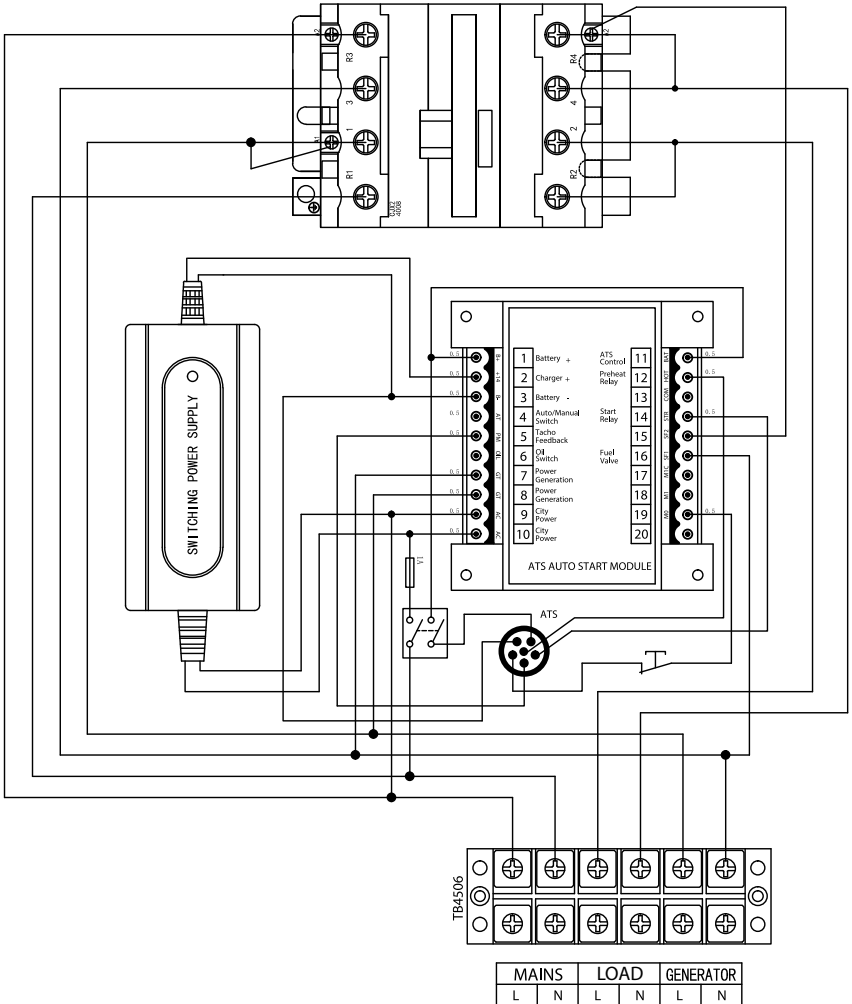

KS ATS 4/63HD

5.

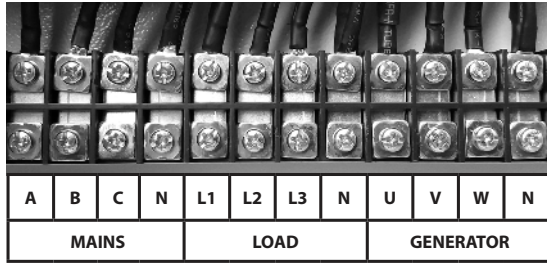

6.

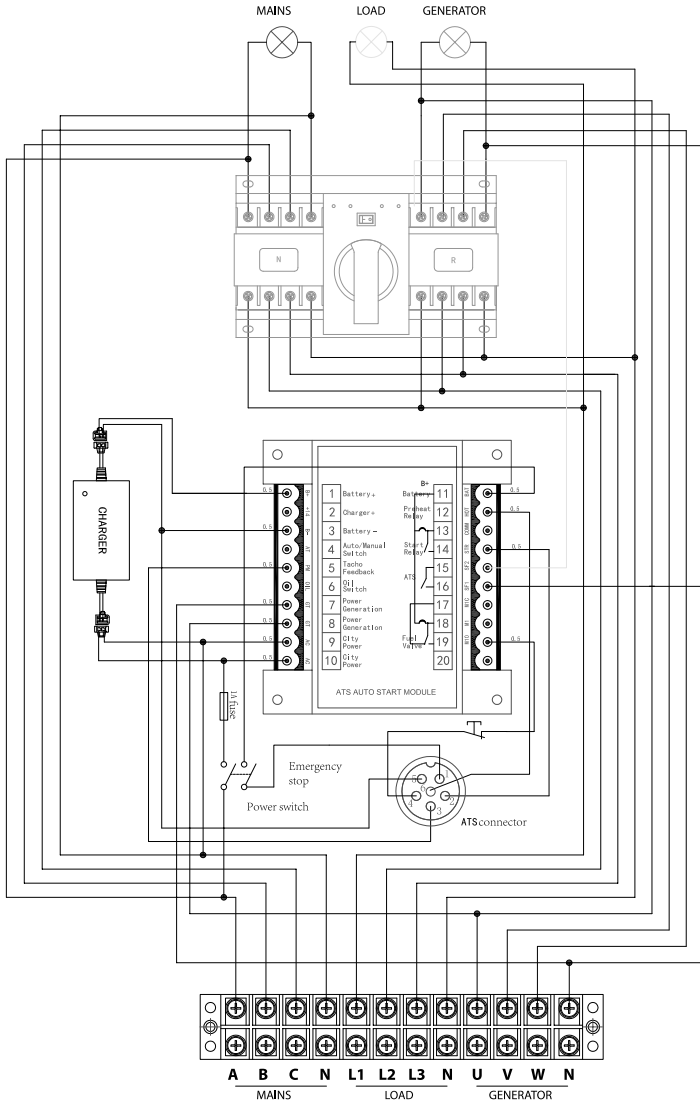



EC Declaration of Conformity

Nr. 102

The following products have been tested by us with the listed standards and found in compliance with the European Community Low Voltage Directive 2014/35/EC, Electromagnetic compatibility Directive (EMC) 2014/30/EC.

Manufacturer: DIMAX INTERNATIONAL GmbH
Address: Flinger Broich 203, 40235 Duesseldorf, Germany
Product: Automatic Transfer Switch "Könner & Söhnen"
Type / Model: KS ATS 4/63HD ,KS ATS 1/40HD, KS ATS 3/18HD

The statement is based on a single evaluation of above mentioned products. It does not imply an assessment of the whole production and does not permit the use of the test lab. logo. The manufacturer should ensure that all product in series production are in conformity with the product sample detailed in this report. The applicant should hold the whole technical report at disposal of the competent all the right.

Applied EC Directives: 2014/35/EC Low Voltage Directive
2014/30/EC Electromagnetic compatibility Directive (EMC)

Applied Standards: EN 55014-1:2017
EN 55014-2:2015
EN 61000-3-2:2019
EN 61000-3-3:2013+A1:2019
IEC 60335-1:2020



Issued Date: 2021-10-10
Place of issue: Duesseldorf
General director: Fomin P. *P. Fomin*

DIMAX
International
GmbH
Steuer-Nr: 103 5722 2493
Ust-Id-Nr: DE296177274

We DIMAX INTERNATIONAL GmbH hereby declare that specified above conforms covering European Parliament and Council Directives, Low Voltage Directive of 26 February 2014, Electromagnetic compatibility Directive (EMC) 2014/30/EC of 26 February 2014. The CE mark above can be used under the responsibility of manufacturer. After completion of an EC declaration of Conformity and compliance with all relevant EC directives.

CONTACTE

Deutschland:

DIMAX International GmbH
Flinger Broich 203 -FortunaPark-
40235 Düsseldorf, Deutschland
www.koenner-soehnen.com

Ihre Bestellungen

orders@dimaxgroup.de

Kundendienst, technische Fragen und Unterstützung

support@dimaxgroup.de

Garantie, Reparatur und Service

service@dimaxgroup.de

Sonstiges

info@dimaxgroup.de

Polska:

DIMAX International
Poland Sp.z o.o.

Polska, Warczawska,
306B 05-082 Stare Babice,
info.pl@dimaxgroup.de

Україна:

ТОВ «Техно Трейд КС»,
вул. Електротехнічна 47, 02222,
м. Київ, Україна

sales@ks-power.com.ua
