

Art. No. 7002510 // 7002511 // 7002512
7902510 // 7902511 // 7902512
7802580



DE Besuchen Sie unsere Website über den folgenden QR Code oder Weblink um weitere Informationen zu diesem Produkt oder die verfügbaren Übersetzungen dieser Anleitung zu finden.

GB Visit our website via the following QR Code or web link to find further information on this product or the available translations of these instructions.

NL Bezoek onze internetpagina via de volgende QR-code of weblink, voor meer informatie over dit product of de beschikbare vertalingen van deze gebruiksaanwijzing.

ES ¿Desearía recibir unas instrucciones de uso completas sobre este producto en un idioma determinado? Entonces visite nuestra página web utilizando el siguiente enlace (código QR) para ver las versiones disponibles.

IT Desidera ricevere informazioni esaustive su questo prodotto in una lingua specifica? Venga a visitare il nostro sito Web al seguente link (codice QR Code) per conoscere le versioni disponibili.

RU Посетите наш сайт, отсканировав QR-код, или перейдите ссылке, чтобы больше узнать об этом товаре или скачать руководство по эксплуатации на другом языке.



www.bresser.de/P7002512



www.bresser.de/P7802580



GARANTIE · WARRANTY · GARANTÍA · GARANZIA

www.bresser.de/warranty_terms

RECYCLAGE (TRIMAN/FRANCE)



Points de collecte sur www.quefairedemesdechets.fr
Privilégiez la réparation ou le don de votre appareil !

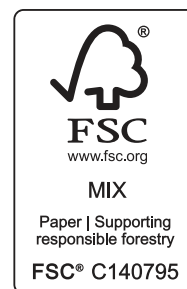

Produit	Art. No.
Station de base + Capteur	7002510, 7002511, 7002512
Seulement Station de base	7902510, 7902511, 7902512
Seulement capteur	7802580

CONTENU DE LA LIVRAISON



Art. No. 7902510, 7902511, 7902512:
Station de base (A), Capteur 5-en-1 (B)

Art. No. 7802580: Capteur 5-en-1 (B)

Fig. 1



Fig. 2

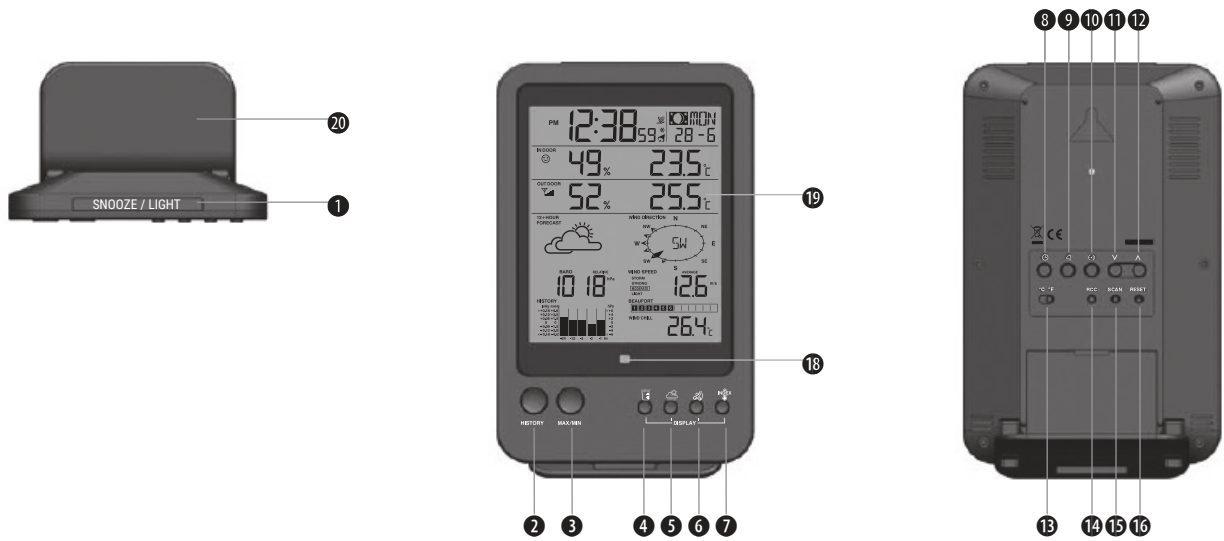

Fig. 3

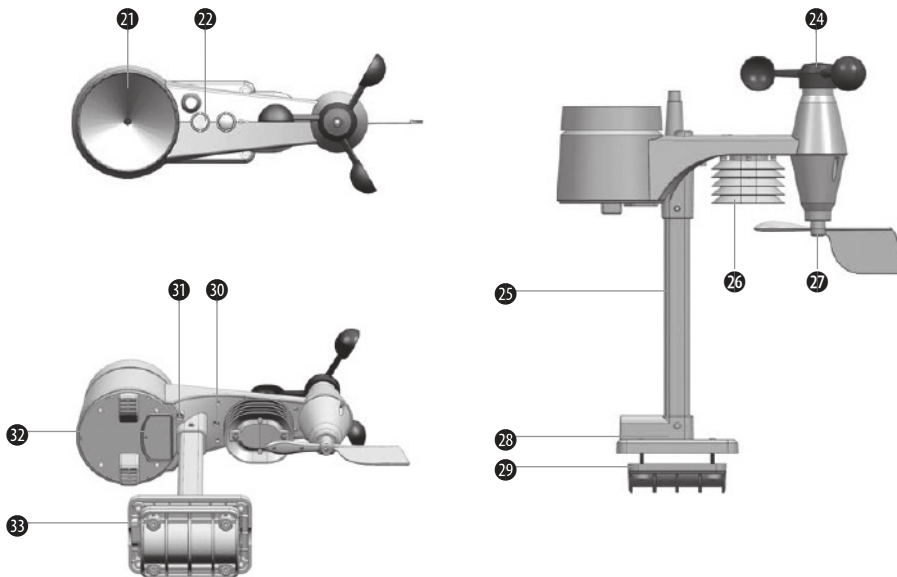

Fig. 4

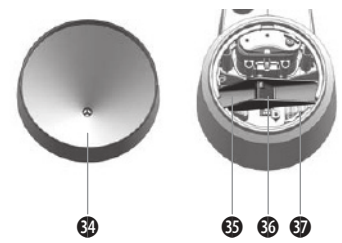

Fig. 5

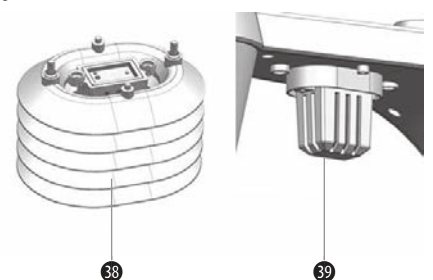

Fig. 6

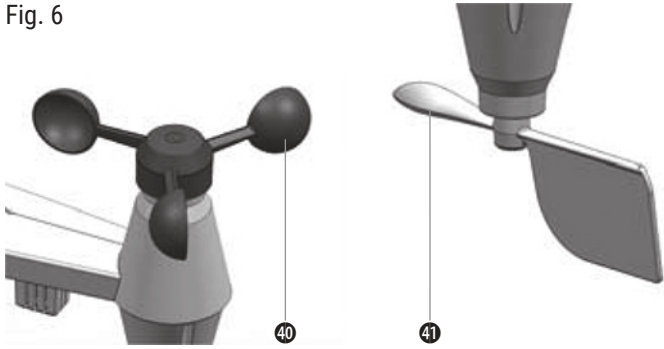

Fig. 13

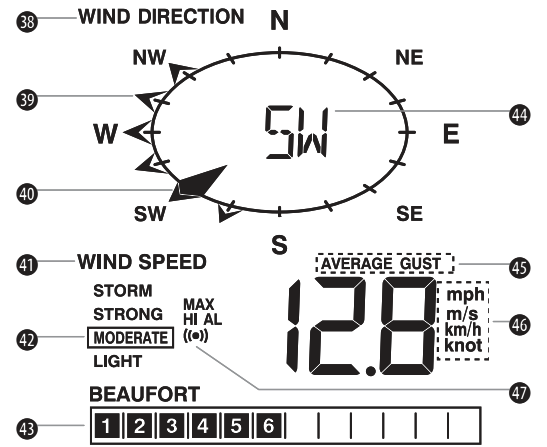

Fig. 7

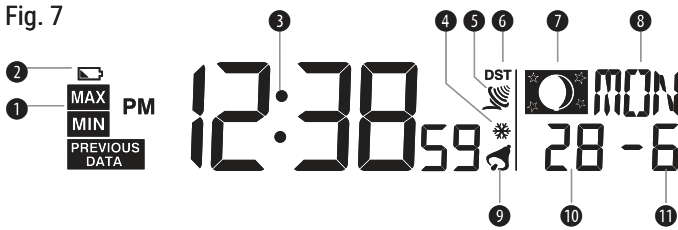

Fig. 14



Fig. 8

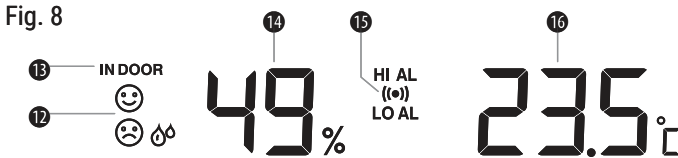

Fig. 15



Fig. 16

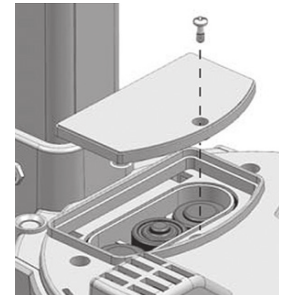

Fig. 9

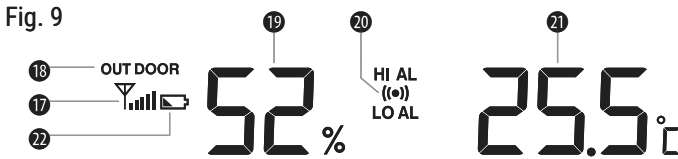

Fig. 10

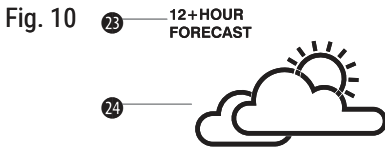

Fig. 17/18

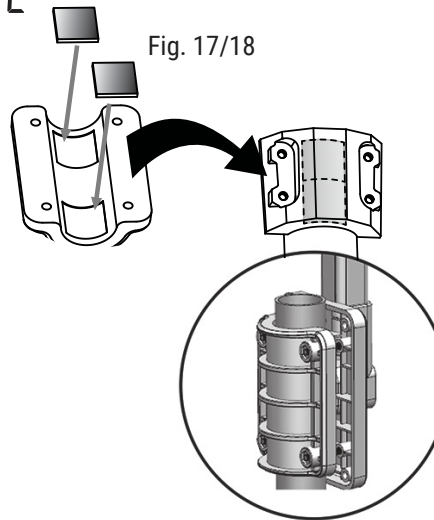

Fig. 11

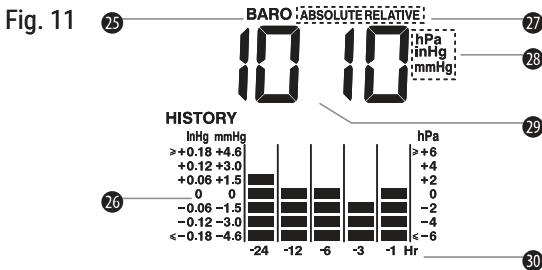

Fig. 12

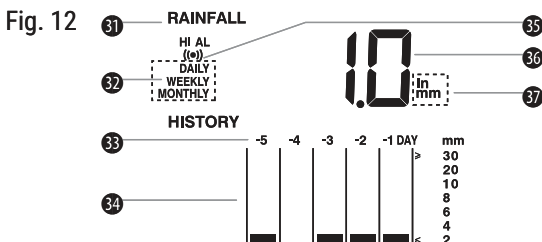

Fig. 19

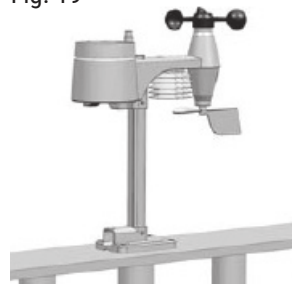



Fig. 20



À PROPOS DE CE MANUEL D'INSTRUCTIONS

 Ces instructions d'utilisation doivent être considérées comme une composante de l'appareil.

Veillez lire attentivement les consignes de sécurité et les instructions d'utilisation avant utilisation.

Conservez ces instructions pour une utilisation ultérieure. Lorsque l'appareil est vendu ou donné à quelqu'un d'autre, le manuel d'instructions doit être fourni au nouveau propriétaire/utilisateur du produit.

Ce produit est destiné uniquement à un usage privé. Il a été développé comme un média électronique pour l'utilisation de services multimédias.

AVERTISSEMENTS GÉNÉRAUX

RISQUE D'ÉTOUFFEMENT!

Gardez le matériel d'emballage, comme les sacs en plastique et les élastiques, hors de portée des enfants, car ces matériaux présentent un risque d'étouffement.

RISQUE DE CHOC ÉLECTRIQUE!

Cet appareil contient des composants électroniques fonctionnant avec une source d'alimentation (piles). Les enfants doivent utiliser l'appareil uniquement sous la supervision d'un adulte. N'utilisez l'appareil que comme décrit dans le manuel; sinon, vous risquez un choc électrique.

RISQUE DE BRÛLURE CHIMIQUE!!

L'acide de batterie qui fuit peut provoquer des brûlures chimiques. Évitez tout contact de l'acide de batterie avec la peau, les yeux et les muqueuses. En cas de contact, rincez immédiatement la région affectée avec beaucoup d'eau et consultez un médecin.

RISQUE D'INCENDIE/EXPLOSION!

Utilisez uniquement les piles recommandées. Ne court-circuitez pas l'appareil ou les piles, et ne les jetez pas dans un feu. Une chaleur excessive ou une manipulation incorrecte peut déclencher un court-circuit, un incendie ou une explosion.

NOTE!

Ne démontez pas l'appareil. En cas de défaut, veuillez contacter votre revendeur. Le revendeur contactera le centre de service et pourra envoyer l'appareil pour réparation si nécessaire.

Ne plongez pas l'appareil dans l'eau.

Protégez l'appareil des chocs violents!

Utilisez uniquement les piles recommandées. Remplacez toujours les piles faibles ou vides par un ensemble complet de piles neuves à pleine capacité. N'utilisez pas de piles de marques différentes ou de capacités différentes. Retirez les piles de l'appareil s'il n'a pas été utilisé pendant une longue période.

Le fabricant n'est pas responsable des dommages liés à une mauvaise installation des piles!

CONTENU DE LA LIVRAISON (FIG. 1)









Unité principale (A), support de table pour l'unité principale (B), capteur à distance (C), matériel de montage, manuel d'instructions

Piles requises:

6 piles Mignon (1,5V, type AA)

APERÇU DES PIÈCES

Unité principale (Fig. 2)

- | | |
|--|--|
| 1. Bouton SNOOZE / LIGHT | 2. Bouton HISTORY |
| 3. Bouton MAX/MIN | 4.  bouton |
| 5.  bouton | 6.  bouton |
| 7. Bouton INDEX | 8.  bouton |
| 9.  bouton | 10.  bouton |
| 11.  bouton | 12.  bouton |
| 13. Commutateur °C/°F | 14. Bouton RCC |
| 15. Bouton SCAN | 16. Bouton RESET |
| 17. Compartiment à piles | 18. Indicateur LED d'alerte |
| 19. Écran LCD avec rétroéclairage | 20. Support de table |

Capteur à distance (Fig. 3)

- | | |
|--------------------------------------|---------------------------|
| 21. Collecteur de pluie (évacuation) | 22. Niveau circulaire |
| 23. Antenne | 24. Coupes de vent |
| 25. Poteau de montage | 26. Bouclier de radiation |
| 27. Girouette | 28. Base de montage |
| 29. Pince de montage | 30. Indicateur LED rouge |
| 31. Bouton RESET | 32. Porte de la batterie |
| 33. Vis de montage | |

Pièces détachées du capteur à distance

Pluviomètre (Fig. 4)

- | | |
|--------------------------------------|-----------------------|
| 34. Collecteur de pluie (évacuation) | 35. Bac basculant |
| 36. Capteur de pluie | 37. Trous de drainage |

Capteur de température et d'humidité (Fig. 5)

- | | |
|---|--|
| 38. Bouclier de radiation/protection | |
| 39. Boîtier du capteur (capteur de température et d'humidité) | |

Capteur de vent (Fig. 6)

- | | |
|---------------------------------|---------------|
| 40. Coupes de vent (anémomètre) | 41. Girouette |
|---------------------------------|---------------|

AFFICHAGE LCD

Heure / Calendrier / Phases de la lune (Fig. 7)

- | | |
|--|---------------------------------|
| 1. Indicateur MAX/MIN/DONNÉES PRÉCÉDENTES | |
| 2. Indicateur de pile faible pour l'unité principale | |
| 3. Heure | 4. Alerte de gel activée |
| 5. Indicateur de force du signal RC | 6. Icône de l'heure d'été (DST) |
| 7. Phase de la lune | 8. Jour de la semaine |
| 9. Icône d'alarme | 10. Date |
| 11. Mois | |

Température et humidité intérieures (Fig. 8)

- | | |
|----------------------------------|--------------------------------------|
| 12. Icône de confort/froid/chaud | 13. Indicateur intérieur |
| 14. Humidité intérieure | 15. Alerte HI / LO et alarme activée |
| 16. Température intérieure | |

Température et humidité extérieures (Fig. 9)

- | | |
|---|----------------------------|
| 17. Indicateur de force du signal extérieur | |
| 18. Indicateur extérieur | 19. Humidité extérieure |
| 20. Alerte HI / LO et alarme activée | 21. Température extérieure |
| 22. Indicateur de pile faible pour le capteur | |

Prévisions météorologiques sur 12 heures (Fig. 10)

- | | |
|--|---------------------------------------|
| 23. Indicateur de prévision météorologique | 24. Icône de prévision météorologique |
|--|---------------------------------------|

Baromètre (Fig. 11)

- | | |
|--|---|
| 25. Indicateur de baromètre | 26. Histogramme |
| 27. Indicateur de pression ABSOLUE/RELATIVE | |
| 28. Unité de mesure du baromètre (hPa / inHg / mmHg) | |
| 29. Lecture du baromètre | 30. Indicateur des enregistrements horaires |

Pluviométrie (Fig. 12)

- | | |
|--|--|
| 31. Indicateur de pluviométrie | 32. Indicateur de plage de temps enregistrée |
| 33. Indicateur des enregistrements journaliers | 34. Histogramme |
| 35. Alerte HI et alarme activée | 36. Taux de pluie actuel |
| 37. Unité de pluviométrie (in / mm) | |

Direction et vitesse du vent (Fig. 13)

- | | |
|--|--------------------------------------|
| 38. Indicateur de direction du vent | |
| 39. Indicateur(s) de direction du vent au cours de la dernière heure | |
| 40. Indicateur de direction du vent actuel | |
| 41. Indicateur de vitesse du vent | |
| 42. Niveaux et indicateur de vent | 43. Lecture de l'échelle de Beaufort |
| 44. Lecture actuelle de la direction du vent | |
| 45. Indicateur de vent moyen/rafale | |
| 46. Unité de vitesse du vent (mph / m/s / km/h / nœud) | |
| 47. Alerte HI et alarme | |

Sens de refroidissement / Indice de chaleur / Point de rosée intérieur (Fig. 14)

48. Indicateur de refroidissement éolien / Indice de chaleur / Point de rosée intérieur

49. Lecture de refroidissement éolien / Indice de chaleur / Point de rosée intérieur

AVANT DE COMMENCER

! IMPORTANT!

1. Insérez les piles pour l'unité principale avant de le faire pour le capteur à distance.
2. Placez l'unité principale aussi près que possible de l'unité distante.
3. Positionnez l'unité distante et l'unité principale dans la plage de transmission efficace.

Lors du changement de piles, changez toujours les piles dans l'unité principale ainsi que dans toutes les unités distantes et remplacez-les dans le bon ordre, afin que la connexion à distance puisse être rétablie. Si les piles sont échangées dans un seul des appareils (c'est-à-dire le capteur distant), le signal ne peut pas être reçu ou ne peut pas être reçu correctement.

Notez que la portée effective est largement affectée par les matériaux de construction et la position des unités principales et distantes. En raison d'influences extérieures (divers appareils RC et autres sources d'interférence), la distance maximale peut être considérablement réduite. Dans de tels cas, nous vous suggérons de positionner l'unité principale et le capteur distant à d'autres endroits. Parfois, il suffit de déplacer l'un de ces composants de quelques centimètres!

ALIMENTATION ÉLECTRIQUE

Unité principale (Fig. 15)

1. Ouvrez la porte du compartiment à piles.
2. Installez 3 piles (taille AA 1,5V) strictement selon les polarités indiquées.
3. Réinsérez la porte du compartiment à piles.
4. Une fois les piles insérées, tous les segments de l'écran LCD seront brièvement affichés avant d'entrer en mode de réception de l'heure radio-contrôlée.
5. L'horloge RC commencera automatiquement à scanner le signal de l'heure radio-contrôlée en 8 secondes.

! NOTE!

1. Si aucun affichage n'apparaît sur l'écran LCD après avoir inséré les piles, appuyez sur le bouton RESET en utilisant un objet pointu.
2. Dans certains cas, vous pouvez ne pas recevoir le signal immédiatement en raison des perturbations atmosphériques.

Capteur distant (Fig. 16)

1. Ouvrez la porte du compartiment à piles.
2. Installez 3 piles (taille AA 1,5V) strictement selon les polarités indiquées.
3. Réinsérez la porte du compartiment à piles.

! NOTE!

1. Assurez-vous que le joint torique étanche est correctement aligné en place pour garantir l'étanchéité.
2. La LED rouge commencera à clignoter toutes les 12 secondes.

Avertissement de pile faible

Lorsque vient le moment de remplacer les piles, l'indicateur de pile faible respectif  sera affiché près de l'affichage de l'heure (piles pour l'unité principale) ou près de la température extérieure (piles pour le capteur distant).

INSTALLATION

Capteur distant (Fig. 17-20)

Installez le capteur sans fil 5-en-1 dans un endroit dégagé sans obstacles au-dessus et autour du capteur pour une mesure précise de la pluie et du vent. Installez le capteur avec l'extrémité la plus petite orientée vers le

Nord pour orienter correctement la girouette.

Ajoutez les tampons en caoutchouc comme indiqué. Fixez le support de montage et le support (inclus) à un poteau ou à un mât, et permettez une hauteur minimale de 1,5 m du sol.

Fig. 17/18: Montage sur poteau (Diamètre du poteau 1" - 1,3" (25 - 33mm)).

Fig. 19: Montage sur la balustrade.

Fig. 20: Niveau circulaire.

Directives de montage:

1. Installez le capteur sans fil 5-en-1 à au moins 1,5 m du sol pour des mesures de vent meilleures et plus précises.
2. Choisissez une zone dégagée dans un rayon de 150 mètres de l'unité principale à affichage LCD.
3. Installez le capteur sans fil 5-en-1 aussi horizontalement que possible pour obtenir des mesures précises de la pluie et du vent. Un dispositif de niveau circulaire est fourni pour garantir une installation horizontale.
4. Montez le capteur sans fil 5-en-1 avec l'extrémité de l'anémomètre pointant vers le Nord pour orienter correctement la direction de la girouette.

Station principale (Fig. 21)

Fig. 21



L'unité est conçue pour être posée sur un bureau ou montée au mur pour une visualisation facile.

Insérez le support de manière à ce que les broches sur le côté inférieur s'insèrent dans les indentations de la station.

L'encoche triangulaire à l'arrière de la station principale peut être utilisée pour monter l'appareil sur les murs avec une vis murale (non incluse).

RÉCEPTION DES MESURES ET DU SIGNAL HORAIRE

Une fois les piles placées dans l'unité distante, elle commencera à transmettre les relevés de température à intervalles d'environ 45 secondes. Dès que les piles sont installées dans l'unité principale, elle commencera à rechercher un signal du capteur distant pendant environ 3 minutes. À la réception réussie du signal, la température extérieure sera affichée sur l'unité principale. L'unité principale mettra automatiquement à jour ses relevés à intervalles d'environ 45 secondes.

Ensuite, l'unité principale tentera de recevoir le signal radio DCF. Le symbole de réception  clignote. Lorsque le signal horaire est reçu après 3-5 minutes, l'heure et la date actuelles apparaissent à l'écran. Le symbole de réception sera désormais affiché en permanence à l'écran. La date et l'heure sont automatiquement mises à jour quotidiennement à 2:05 (CET) par l'unité principale.

Appariement manuel après le changement de piles

Chaque fois que vous changez les piles du capteur sans fil 5-en-1, l'appariement doit être effectué manuellement.

1. Remplacez les piles par des neuves.
2. Maintenez enfoncé le bouton SCAN pendant 2 secondes.
3. Appuyez sur le bouton RESET du capteur.

! NOTE!

1. Appuyer sur le bouton RESET au bas du capteur sans fil 5-en-1 générera un nouveau code pour l'appariement.
2. Éliminez toujours les anciennes piles de manière respectueuse de l'environnement.

EFFACEMENT DES DONNÉES

Lors de l'installation du capteur sans fil 5-en-1, les capteurs ont probablement été déclenchés, entraînant des mesures erronées de la pluie et du vent. Après l'installation, l'utilisateur peut effacer toutes les données erronées de l'unité principale sans avoir besoin de réinitialiser l'horloge et de rétablir l'appariement.

Il suffit d'appuyer et de maintenir enfoncé le bouton HISTORY pendant 10 secondes. Cela effacera toutes les données enregistrées auparavant.

RÉGLAGE DE L'HEURE

L'unité se règle automatiquement en fonction du signal de l'horloge radio-contrôlée qu'elle reçoit. Pour régler l'horloge/calendrier manuellement, désactivez d'abord la réception en maintenant enfoncé le bouton RCC pendant 8 secondes.

Réglage manuel de l'heure

1. Maintenez enfoncé le bouton  pendant 2 secondes jusqu'à ce que "12 ou 24Hr" clignote.
2. Utilisez le bouton \wedge ou \vee pour ajuster et appuyez sur le bouton \oplus pour passer au réglage suivant.
3. Répétez l'étape 2 pour régler les heures, les minutes, les secondes, l'année, le mois, la date, le décalage horaire, la langue et l'heure d'été (DST).

! NOTE!

1. L'unité quittera automatiquement le mode de réglage si aucun bouton n'est pressé pendant 60 secondes.
2. Le décalage horaire est pour les versions DCF et MSF. Sa plage est comprise entre -23 et +23 heures.
3. Les options de langue sont l'anglais (EN), le français (FR), l'allemand (DE), l'espagnol (ES) et l'italien (IT).
4. La fonction DST (heure d'été) est réglée sur Auto (réglage d'usine). L'horloge a été programmée pour passer automatiquement à l'heure d'été lorsqu'elle est en vigueur. L'utilisateur peut régler la DST sur OFF pour désactiver la fonction.

Désactiver / Activer la réception du signal RCC (Fig. 12)

1. Maintenez enfoncé le bouton RCC pendant 8 secondes pour désactiver la réception.
2. Maintenez enfoncé le bouton RCC pendant 8 secondes pour activer la réception automatique RCC.

Fig. 22



RÉGLAGE DE L'ALARME

Activer/désactiver l'alarme (et la fonction d'alerte de gel) (Fig. 13)





1. Appuyez sur le bouton  pour afficher l'heure de l'alarme.
2. Appuyez deux fois sur le bouton  pour activer l'alarme.
3. Appuyez trois fois sur le bouton  pour activer l'alarme avec la fonction d'alerte de gel.
4. Pour désactiver l'alarme, appuyez sur le bouton  jusqu'à ce que les icônes d'alarme disparaissent.

Fig. 23





! NOTE!

1. Appuyez sur le bouton SNOOZE/LIGHT lorsque l'alarme sonne pour interrompre l'alarme. L'alarme recommencera après 5 minutes.
2. Appuyez sur le bouton  lorsque l'alarme sonne pour désactiver l'alarme jusqu'à la prochaine fois.

Réglage de l'heure de l'alarme

1. Maintenez enfoncé le bouton  pendant 2 secondes pour entrer en mode de réglage de l'alarme. Les heures commenceront à clignoter.

2. Utilisez le bouton \wedge ou \vee pour ajuster la valeur souhaitée et appuyez sur le bouton  pour passer au réglage des minutes.
3. Répétez l'étape 2 pour régler les minutes, puis appuyez sur le bouton  pour quitter.

! NOTE!

Appuyez deux fois sur le bouton  lorsque l'heure de l'alarme est affichée pour activer l'alarme pré-réglée en fonction de la température (alerte de gel). L'alarme sonnera 30 minutes plus tôt si elle détecte une température extérieure inférieure à -3°C.

PRÉVISION MÉTÉOROLOGIQUE

L'appareil contient un capteur de pression sensible intégré avec un logiciel sophistiqué et éprouvé qui prédit la météo pour les 12 prochaines heures.

Fig. 24

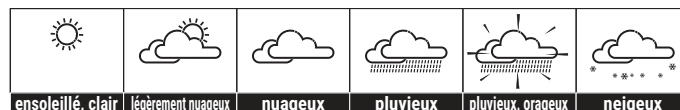

! NOTE!

1. La précision d'une prévision météorologique générale basée sur la pression est d'environ 70% à 75%.
2. La prévision météorologique est destinée aux 12 prochaines heures, elle peut ne pas nécessairement refléter la situation actuelle.
3. La prévision météorologique "Neigeux" n'est pas basée sur la pression atmosphérique, mais sur la température extérieure. Lorsque la température extérieure est inférieure à -3°C (26°F), l'indicateur météo "Neigeux" sera affiché sur l'écran LCD.
4. L'icône  clignotera à l'écran lorsque l'orage arrive.



PRESSIION BAROMÉTRIQUE / ATMOSPHÉRIQUE

La pression atmosphérique est la pression à n'importe quel endroit de la Terre causée par le poids de la colonne d'air au-dessus. Une pression atmosphérique se réfère à la pression moyenne et diminue progressivement à mesure que l'altitude augmente. Les météorologues utilisent des baromètres pour mesurer la pression atmosphérique. Étant donné que la variation de la pression atmosphérique est fortement influencée par la météo, il est possible de prévoir la météo en mesurant les variations de pression.

Sélectionnez le mode d'affichage

1. Maintenez enfoncé le bouton  pendant 2 secondes pour entrer en mode de réglage de la pression atmosphérique.
2. Utilisez le bouton \wedge ou \vee pour sélectionner entre pression atmosphérique absolue et relative :
 - ABSOLUE la pression atmosphérique absolue de votre emplacement
 - RELATIVE la pression atmosphérique relative basée sur le niveau de la mer

Régler la valeur de la pression atmosphérique relative

1. Obtenez les données de pression atmosphérique du niveau de la mer (c'est aussi la pression atmosphérique relative de votre zone) par le service météorologique local, Internet et autres canaux.
2. Maintenez enfoncé le bouton  pendant 2 secondes jusqu'à ce que ABSOLUE ou RELATIVE clignote.
3. Appuyez sur le bouton \wedge ou \vee pour passer en mode RELATIVE.
4. Appuyez à nouveau sur le bouton  et le nombre pour RELATIVE clignote.
5. Utilisez le bouton \wedge ou \vee pour changer la valeur.
6. Appuyez sur le bouton  pour enregistrer et quitter le mode de réglage.

! NOTE!

1. La valeur par défaut de la pression atmosphérique relative est de 1013 mb/hPa (29,91 inHg), ce qui se réfère à la pression atmosphérique moyenne.
2. Lorsque vous changez la valeur de la pression atmosphérique relative, les indicateurs météorologiques changeront en conséquence.

- Le baromètre intégré peut remarquer les variations de la pression atmosphérique absolue de l'environnement. Sur la base des données collectées, il peut prédire les conditions météorologiques dans les 12 heures à venir. Par conséquent, les indicateurs météorologiques changeront en fonction de la pression atmosphérique absolue détectée après avoir utilisé l'horloge pendant 1 heure.
- La pression atmosphérique relative est basée sur le niveau de la mer, mais elle changera avec les variations de la pression atmosphérique absolue après avoir utilisé l'horloge pendant 1 heure.

Sélectionner l'unité de mesure du baromètre

Appuyez plusieurs fois sur le bouton  jusqu'à ce que l'unité de mesure souhaitée soit affichée : inHg, mmHg ou hPa.

TEMPÉRATURE & HUMIDITÉ

Indication de confort

L'indication de confort est une indication picturale basée sur la température intérieure et l'humidité dans le but de déterminer le niveau de confort.

Fig. 25

		
trop froid, trop sec	confortable	trop chaud, trop humide

! REMARQUE!

- L'indication de confort peut varier sous la même température, en fonction de l'humidité.
- Il n'y a pas d'indication de confort lorsque la température est inférieure à 0°C (32°F) ou supérieure à 60°C (140°F).

PLUIE

Sélectionnez le mode d'affichage

L'appareil affiche combien de mm / pouces de pluie sont accumulés en une heure, en fonction du taux de précipitations actuel.

Appuyez plusieurs fois sur le bouton  jusqu'à ce que la plage de temps souhaitée soit affichée :

- TAUX : Taux de précipitations actuel dans la dernière heure
- QUOTIDIEN : Total des précipitations depuis minuit
- HEBDOMADAIRE : Total des précipitations de la semaine en cours
- MENSUEL : Total des précipitations du mois calendaire en cours





Fig. 26

RAINFALL DAILY 88.28 mm	RAINFALL DAILY 20.4 mm	RAINFALL WEEKLY 6.12 mm	RAINFALL MONTHLY 122.4 mm
Taux de pluie	Pluie quotidienne	Pluie hebdomadaire	Pluie mensuelle

! NOTE!

Le taux de pluie est mis à jour toutes les 6 minutes, toutes les heures pile, et à 6, 12, 18, 24, 30, 36, 42, 48, 54 minutes après l'heure.

Sélectionner l'unité de mesure de la pluie

- Maintenez enfoncé le bouton  pendant 2 secondes pour entrer en mode de réglage.
- Utilisez le bouton  ou  pour sélectionner mm (millimètre) ou in (pouce).
- Appuyez à nouveau sur le bouton  pour confirmer et quitter.

VITESSE / DIRECTION DU VENT

Lire la direction du vent



Indicateur de direction du vent	Signification
	Direction du vent en temps réel
	Directions du vent apparues dans les 5 dernières minutes (max 6)

Fig. 27



Sélectionnez le mode d'affichage

Appuyez plusieurs fois sur le bouton  jusqu'à ce que le taux souhaité soit affiché :

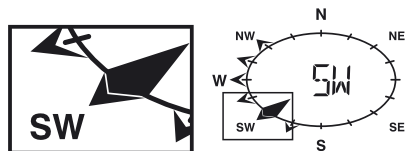
- MOYENNE : moyenne de tous les chiffres de vitesse du vent enregistrés dans les 30 secondes précédentes
- RAFALE : vitesse de vent la plus élevée (rafales) enregistrée depuis la dernière lecture





Fig. 28



Le niveau de vent fournit une référence rapide sur les conditions de vent et est indiqué par une série d'icônes textuelles :

Niveau de vent	LÉGER	MODÉRÉ	FORT	TEMPÊTE
Vitesse	2-6 mph 3-13 km/h	9-25 mph 14-41 km/h	26-54 mph 42-87 km/h	≥ 55 mph ≥ 88 km/h

Sélectionner l'unité de vitesse du vent

- Maintenez enfoncé le bouton  pendant 2 secondes pour entrer en mode de réglage de l'unité.
- Utilisez le bouton  ou  pour changer l'unité entre mph (miles par heure) / m/s (mètre par seconde) / km/h (kilomètre par heure) / nœuds.
- Appuyez sur le bouton  pour confirmer et quitter.

ÉCHELLE DE BEAUFORT

L'échelle de Beaufort est une échelle internationale des vitesses du vent de 0 (calme) à 12 (force d'ouragan).

Numéro de Beaufort	Description	Vitesse
0	calme	< 1 km/h < 1 mph < 1 nœud < 0,3 m/s
1	brise légère	1,1-5,5 km/h 1-3 mph 1-3 nœuds 0,3-1,5 m/s
2	brise très légère	5,6-11 km/h 4-7 mph 4-6 nœuds 1,6-3,4 m/s
3	brise légère	12-19 km/h 8-12 mph 7-10 nœuds 3,5-5,4 m/s
4	brise modérée	20-28 km/h 13-17 mph 11-16 nœuds 5,5-7,9 m/s
5	brise fraîche	29-38 km/h 18-24 mph 17-21 nœuds 8,0-10,7 m/s
6	brise forte	39-49 km/h 25-30 mph 22-27 nœuds 10,8-13,8 m/s
7	vent fort	50-61 km/h 31-38 mph 28-33 nœuds 13,9-17,1 m/s
8	coup de vent	62-74 km/h 39-46 mph 34-40 nœuds 17,2-20,7 m/s
9	fort coup de vent	75-88 km/h 47-54 mph 41-47 nœuds 20,8-24,4 m/s
10	tempête	89-102 km/h 55-63 mph 48-55 nœuds 24,5-28,4 m/s
11	tempête violente	103-117 km/h 64-73 mph 56-63 nœuds 28,5-32,6 m/s
12	force d'ouragan	≥ 118 km/h ≥ 74 mph ≥ 64 nœuds ≥ 32,7 m/s

SENS DE REFROIDISSEMENT / INDICE DE CHALEUR / POINT DE ROSÉE

Lecture du refroidissement éolien

Appuyez plusieurs fois sur le bouton INDEX jusqu'à ce que REFROIDISSEMENT ÉOLIEN soit affiché.

Lecture de l'indice de chaleur

Appuyez plusieurs fois sur le bouton INDEX jusqu'à ce que INDICE DE CHALEUR soit affiché.

Indice de chaleur	Avertissement	Signification
27° C - 32° C (80° F - 90° F)	Prudence	Possibilité de coup de chaleur
33° C - 40° C (91° F - 105° F)	Extrême prudence	Possibilité de déshydratation
41° C - 54° C (106° F - 129° F)	Danger	Coup de chaleur probable
≥ 55° C (≥ 130° F)	Danger extrême	Risque élevé de déshydratation / insolation

Lecture du point de rosée (intérieur)

Appuyez plusieurs fois sur le bouton INDEX jusqu'à ce que POINT DE ROSÉE INTÉRIEUR soit affiché.

! NOTE!

Le point de rosée est la température en dessous de laquelle la vapeur d'eau dans l'air à pression barométrique constante se condense en eau liquide à la même vitesse à laquelle elle s'évapore. L'eau condensée est appelée rosée lorsqu'elle se forme sur une surface solide.

La température du point de rosée est calculée à partir de la température intérieure et de l'humidité mesurée à l'unité principale.

DONNÉES HISTORIQUES

(tous les enregistrements des dernières 24 heures)

L'unité principale enregistre et affiche automatiquement les données des dernières 24 heures à l'heure.

Pour vérifier toutes les données historiques des dernières 24 heures, appuyez sur le bouton HISTORY.

Par exemple, heure actuelle 7:25 a.m., 28 mars :

Appuyez plusieurs fois sur le bouton HISTORY pour voir les relevés passés à 7:00am, 6:00am, 5:00am, ..., 5:00am (27 mars), 6:00am (27 mars), 7:00am (27 mars)

L'écran LCD affichera les températures et humidités intérieures et extérieures passées, la valeur de la pression atmosphérique, le refroidissement éolien, la vitesse du vent, les précipitations et leurs dates et heures.

FONCTION DE MÉMOIRE MAXIMUM / MINIMUM

1. Appuyez sur le bouton MAX/MIN pour vérifier les enregistrements maximum/minimum. Les ordres de vérification seront : Température extérieure max > Température extérieure min > Humidité extérieure max > Humidité extérieure min > Température intérieure max > Température intérieure min > Humidité intérieure max > Humidité intérieure min > Refroidissement éolien extérieur max > Refroidissement éolien extérieur min > Indice de chaleur extérieur max > Indice de chaleur extérieur min > Point de rosée intérieur max > Point de rosée intérieur min > Pression max > Pression min > Moyenne max > Rafale max > Pluviométrie max.

2. Maintenez enfoncé le bouton MAX/MIN pendant 2 secondes pour réinitialiser les enregistrements maximum et minimum.

! NOTE!

Lorsque la lecture maximum ou minimum est affichée, l'horodatage correspondant sera affiché.

ALERTE HI / LO

Les alertes HI/LO sont utilisées pour vous alerter de certaines conditions météorologiques. Une fois activée, l'alarme se déclenchera et la LED ambrée commencera à clignoter lorsqu'un certain critère est atteint. Les domaines et types d'alerte suivants sont fournis :

Domaine	Type d'alerte disponible
Température intérieure	HI AL / LO AL
Humidité intérieure	HI AL / LO AL
Température extérieure	HI AL / LO AL
Humidité extérieure	HI AL / LO AL
Pluviométrie	HI AL*
Vitesse du vent	HI AL

*Pluviométrie quotidienne depuis minuit

Réglage de l'alerte HI / LO (Fig. 29)

- Appuyez plusieurs fois sur le bouton (☺) jusqu'à ce que le domaine souhaité soit sélectionné.
- Utilisez les boutons \wedge ou \vee pour ajuster le réglage.
- Appuyez sur le bouton (☺) pour confirmer et continuer au réglage suivant.

Fig. 29

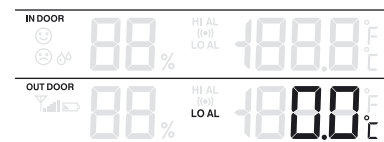

Activer/Désactiver l'alerte HI / LO (Fig. 30)

- Appuyez plusieurs fois sur le bouton (☺) jusqu'à ce que le domaine souhaité soit sélectionné.
- Appuyez sur le bouton (☺) pour activer ou désactiver l'alerte.
- Appuyez à nouveau sur le bouton (☺) pour confirmer et continuer au réglage suivant.

Fig. 30

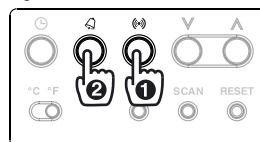

! NOTE!

- L'unité quittera automatiquement le mode de réglage en 5 secondes si aucun bouton n'est pressé.
 - Lorsque l'alarme ALERT est activée, le domaine et le type d'alerte qui ont déclenché l'alarme clignoteront et l'alarme retentira pendant 2 minutes.
 - Appuyez sur le bouton SNOOZE/LIGHT lorsque l'alarme sonne pour interrompre l'alarme. L'alarme recommencera après 5 minutes.
 - Appuyez sur le bouton (☺) lorsque l'alarme sonne pour désactiver l'alarme jusqu'à la prochaine fois.
- L'alarme s'éteint automatiquement après 2 minutes.

RÉCEPTION DU SIGNAL SANS FIL

Fig. 31



Le capteur 5-en-1 est capable de transmettre des données sans fil sur une portée de fonctionnement d'environ 150m (ligne de vue).

Occasionnellement, en raison d'obstructions physiques intermittentes ou d'autres interférences environnementales, le signal peut être affaibli ou perdu.

Dans le cas où le signal du capteur est complètement perdu, vous devrez déplacer l'unité principale ou le capteur sans fil 5-en-1.

ORIENTATION DU CAPTEUR 5-EN-1 VERS LE SUD

Le capteur extérieur 5-en-1 est calibré pour pointer vers le Nord par défaut. Cependant, dans certains cas, les utilisateurs peuvent souhaiter installer le produit avec la flèche pointant vers le Sud, en particulier pour les personnes vivant dans l'hémisphère sud (par exemple, Australie, Nouvelle-Zélande).

1. Installez d'abord le capteur extérieur 5-en-1 avec sa flèche pointant vers le Sud. (Veuillez vous référer au chapitre 'Installation' pour les détails de montage)
2. Maintenez enfoncé le bouton  pendant 8 secondes jusqu'à ce que la partie supérieure (hémisphère nord) de la rose des vents clignote.
3. Utilisez le bouton \wedge ou \vee pour changer en partie inférieure (hémisphère sud).

Fig. 32



4. Appuyez à nouveau sur le bouton  pour confirmer et quitter.



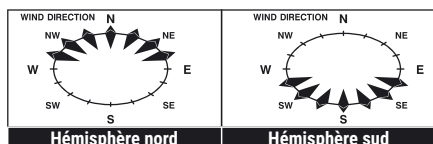





! NOTE!

Le changement du réglage de l'hémisphère changera automatiquement la direction de la phase de la lune sur l'écran.









PHASES DE LA LUNE

Dans l'hémisphère nord, la lune croît (la partie de la lune que nous voyons qui brille après la nouvelle lune) de la droite. Ainsi, la zone éclairée de la lune se déplace de droite à gauche dans l'hémisphère nord, tandis que dans l'hémisphère sud, elle se déplace de gauche à droite. Ci-dessous se trouvent les 2 tableaux qui illustrent comment la lune apparaîtra sur l'unité principale.

Hémisphère nord :



	Nouvelle lune		Pleine lune
	Premier croissant		Dernier quartier
	Premier quartier		Dernier quartier
	Gibbeuse croissante		Croissant décroissant

Hémisphère sud :

	Nouvelle lune		Pleine lune
	Premier croissant		Dernier quartier
	Premier quartier		Dernier quartier
	Gibbeuse croissante		Croissant décroissant

DÉPANNAGE

Problème/Symptôme	Solution
Mesure étrange ou aucune mesure du capteur de pluie	<ol style="list-style-type: none"> 1. Vérifiez le trou de drainage dans le collecteur de pluie. Nettoyez-le si nécessaire. 2. Vérifiez le niveau circulaire. Réajustez l'appareil si nécessaire.
Mesure étrange ou aucune mesure du capteur Thermo/Hygro	<ol style="list-style-type: none"> 1. Vérifiez le bouclier de radiation. Nettoyez-le si nécessaire. 2. Vérifiez le boîtier du capteur. Nettoyez-le si nécessaire.

 et --- (pas de signal pendant 15 minutes)	1. Déplacez l'unité principale et le capteur 5-en-1 plus près l'un de l'autre.
 et ER (pas de signal pendant 1 heure)	<ol style="list-style-type: none"> 2. Assurez-vous que l'unité principale est placée loin des autres appareils électroniques pouvant interférer avec la communication sans fil (TV, ordinateurs, micro-ondes). 3. Si le problème persiste, réinitialisez à la fois l'unité principale et le capteur 5-en-1.

SPÉCIFICATIONS

Unité principale	
Piles	3 x AA, 1,5 V
Unité de baromètre	hPa, inHg, mmHg
Plage de mesure du baromètre	540 - 1100 hPa
Unité de température	°C / °F
Plage de mesure de la température	-10° - 50° C
Plage de mesure de l'humidité	20% - 90%
Affichage de l'heure	HH:MM:SS
Format de l'heure	12 ou 24 heures
Affichage du calendrier	JJ/MM/AA ou MM/JJ/AA

Capteur 5-en-1	
Piles	3 x AA, 1,5 V
Unité de température	°C / °F
Plage de mesure de la température	-40° - 60° C
Plage de mesure de l'humidité	1% - 99%
Unité de pluviométrie	mm, pouce
Plage de mesure de la pluie	0 - 9999 mm (0 - 393,7 pouce)
Unité de vitesse du vent	mph, m/s, km/h, nœud
Plage de mesure de la vitesse du vent	0 - 112 mph, 0 - 50 m/s, 0 - 180 km/h, 0 - 97 nœuds
Affichage de la direction du vent	16

NETTOYAGE ET ENTRETIEN

Avant de nettoyer l'appareil, débranchez-le de l'alimentation (retirez les piles)!

Utilisez uniquement un chiffon sec pour nettoyer l'extérieur de l'appareil. Pour éviter d'endommager l'électronique, n'utilisez aucun liquide de nettoyage.

Nettoyage du collecteur de pluie (évacuation)

Fig. 33



1. Tournez le collecteur de pluie de 30° dans le sens antihoraire.
2. Retirez doucement le collecteur de pluie.
3. Nettoyez et retirez tous les débris ou insectes.
4. Installez toutes les pièces lorsqu'elles sont complètement propres et sèches.

Nettoyage du capteur thermo/hygro

Fig. 34

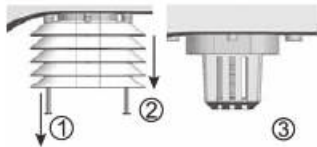

1. Dévissez les 2 vis au bas du bouclier de radiation.
2. Retirez doucement le bouclier.
3. Enlevez délicatement toute saleté ou insecte à l'intérieur du boîtier du capteur

! NOTE!

Le bouclier de radiation comprend différentes parties insérées les unes dans les autres. Les deux parties inférieures sont fermées. Ne changez pas leur ordre!

Ne laissez pas les capteurs à l'intérieur se mouiller!

4. Nettoyez le bouclier avec de l'eau et retirez toute saleté ou insecte.
5. Installez toutes les pièces lorsque celles-ci sont complètement propres et sèches.

ÉLIMINATION

 Éliminez correctement les matériaux d'emballage, selon leur type, comme le papier ou le carton. Contactez votre service local d'élimination des déchets ou l'autorité environnementale pour obtenir des informations sur l'élimination appropriée.

 Ne jetez pas les appareils électroniques dans les ordures ménagères!

Conformément à la directive 2002/96/CE du Parlement européen sur les déchets d'équipements électriques et électroniques et à son adaptation dans la législation allemande, les appareils électroniques usagés doivent être collectés séparément et recyclés de manière respectueuse de l'environnement.

 Conformément aux réglementations concernant les piles et accumulateurs, il est explicitement interdit de les jeter dans les ordures ménagères ordinaires. Assurez-vous de jeter vos piles usagées conformément à la loi - dans un point de collecte local ou sur le marché de détail. L'élimination dans les ordures ménagères viole la directive sur les piles.

Les piles contenant des toxines sont marquées d'un signe et d'un symbole chimique. Cd = cadmium, "Hg" = mercure, "Pb" = plomb.

CE DÉCLARATION DE CONFORMITÉ

Bresser GmbH a émis une "Déclaration de Conformité" conformément aux directives applicables et aux normes correspondantes. Cela peut être consulté sur www.bresser.de/download/7002512/CE/7002512_CE.pdf.

GARANTIE ET SERVICE

La période de garantie régulière est de 2 ans et commence le jour de l'achat. Pour bénéficier d'une période de garantie prolongée volontaire comme indiqué sur la boîte cadeau, l'enregistrement sur notre site web est requis.

Vous pouvez consulter les termes complets de la garantie ainsi que des informations sur la prolongation de la période de garantie et les détails de nos services sur www.bresser.de/warranty_terms.

Service

DE AT CH BE

Bei Fragen zum Produkt und eventuellen Reklamationen nehmen Sie bitte zunächst mit dem Service-Center Kontakt auf, vorzugsweise per E-Mail.

E-Mail: service@bresser.de
Telefon*: +49 28 72 80 74 210

BRESSER GmbH
Kundenservice
Gutenbergstr. 2
46414 Rhede
Deutschland

*Lokale Rufnummer in Deutschland (Die Höhe der Gebühren je Telefonat ist abhängig vom Tarif Ihres Telefonanbieters); Anrufe aus dem Ausland sind mit höheren Kosten verbunden.

GB IE

Please contact the service centre first for any questions regarding the product or claims, preferably by e-mail.

E-Mail: service@bresseruk.com
Telephone*: +44 1342 837 098

BRESSER UK Ltd.
Suite 3G, Eden House
Enterprise Way
Edenbridge, Kent TN8 6HF
Great Britain

*Number charged at local rates in the UK (the amount you will be charged per phone call will depend on the tariff of your phone provider); calls from abroad will involve higher costs.

FR BE

Si vous avez des questions concernant ce produit ou en cas de réclamations, veuillez prendre contact avec notre centre de services (de préférence via e-mail).

E-Mail: sav@bresser.fr
Téléphone*: 00 800 6343 7000

BRESSER France SARL
Pôle d'Activités de Nicopolis
314 Avenue des Chênes Verts
83170 Brignoles
France

*Prix d'un appel local depuis la France ou Belgique

NL BE

Als u met betrekking tot het product vragen of eventuele klachten heeft kunt u contact opnemen met het service centrum (bij voorkeur per e-mail).

E-Mail: info@bresserbenelux.nl
Telefoon*: +31 528 23 24 76

BRESSER Benelux
Smirnoffstraat 8
7903 AX Hoogeveen
The Netherlands

*Het telefoonnummer wordt in het Nederland tegen lokaal tarief in rekening gebracht. Het bedrag dat u per gesprek in rekening gebracht zal worden, is afhankelijk van het tarief van uw telefoon provider; gesprekken vanuit het buitenland zullen hogere kosten met zich meebrengen.

ES PT

Si desea formular alguna pregunta sobre el producto o alguna eventual reclamación, le rogamos que se ponga en contacto con el centro de servicio técnico (de preferencia por e-mail).

E-Mail: servicio.iberia@bresser-iberia.es
Teléfono*: +34 91 67972 69

BRESSER Iberia SLU
c/Valdemorillo,1 Nave B
P.I. Ventorro del Cano
28925 Alcorcón Madrid
España

*Número local de España (el importe de cada llamada telefónica dependen de las tarifas de los distribuidores); Las llamadas des del extranjero están ligadas a costes suplementarios..

Bresser GmbH
Gutenbergstr. 2
46414 Rhede · Allemagne
www.bresser.de

   @BresserEurope



Bresser France SARL
Pôle d'Activités de Nicopolis
314 Avenue des Chênes Verts
83170 Brignoles
France