

**Veillez lire attentivement ce manuel
avant l'utilisation!**

Manuel du propriétaire



TRADITIONELLE DEUTSCHE QUALITÄT

**KÖNNER
SÖHNEN**

Unité de Commutation Automatique (ATS)

KS ATS 4/63D-Inverter

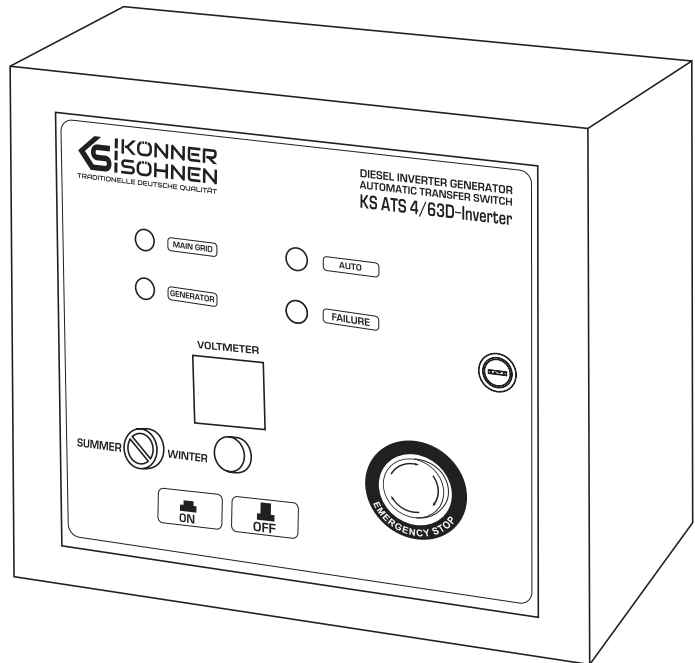



Merci d'avoir choisi les produits **Könnér & Söhnen®**. Ce manuel contient une brève description de la sécurité, de l'utilisation et de la mise en oeuvre. Vous pouvez trouver plus d'informations sur le site Web officiel du fabricant dans la section support: **konner-sohnen.com/manuals**

Vous pouvez également visiter la section support et télécharger la version complète du manuel en scannant le Code QR.



Assurez-vous de lire avant de commencer le travail!

Le fabricant du générateur peut effectuer certaines modifications que ce manuel ne peut pas refléter, à savoir:

- Le fabricant se réserve le droit d'apporter des modifications à la conception, au contenu de la livraison et à la construction du produit.
- Les images et les dessins du mode d'emploi sont schématiques et peuvent différer des parties réelles et des inscriptions sur le produit.

À la fin du manuel, vous trouverez les informations de contact que vous pourrez utiliser en cas de problème. Toutes les informations contenues dans ce manuel d'utilisation sont les plus récentes au moment de l'impression. Une liste des centres de services est disponible sur le site officiel de l'importateur: **www.konner-sohnen.com**



ATTENTION - DANGER!



Le non-respect de la recommandation marquée de ce signe peut entraîner des blessures graves ou la mort de l'opérateur ou de personnes non autorisées.



IMPORTANT!



Informations utiles sur l'utilisation de l'appareil.

PRÉCAUTIONS DE SÉCURITÉ POUR L'UTILISATION DE L'UNITÉ DAR

1

ZONE DE TRAVAIL

N'utilisez pas le générateur près de gaz, liquides ou poussières inflammables. Lors du fonctionnement, le système d'échappement du générateur est fortement chauffé, ce qui peut provoquer l'inflammation de ces matériaux ou leur explosion. Gardez la zone de travail propre et bien éclairée pour éviter les blessures. Ne laissez pas des étrangers, des enfants ou des animaux de s'approcher à un générateur mis en marche.

SÉCURITÉ ÉLECTRIQUE

Le produit est sous courant. Suivez les précautions de sécurité pour éviter les chocs électriques. N'utilisez pas le produit dans des conditions d'humidité élevée. Ne laissez pas l'humidité pénétrer dans le produit car cela augmente le risque de choc électrique. Évitez tout contact direct avec les surfaces mises à la terre (tuyaux, radiateurs, etc.). Soyez vigilant lorsque vous travaillez avec un câble d'alimentation. Remplacez-le immédiatement en cas de dommage, car un fil endommagé augmente le risque de choc électrique. Tous les raccordements du produit doivent être certifiés par un électricien qualifié conformément à tous les règlements et réglementations en matière d'électricité. Ne manipulez pas le produit lorsque vous êtes debout dans l'eau, sur un sol humide ou mouillé. Ne touchez pas les parties sous tension du produit. Gardez tout le matériel électrique au sec et propre. Remplacez les fils avec une isolation endommagée ou endommagée. Les contacts usés, endommagés ou rouillés doivent également être remplacés.

SÉCURITÉ PERSONNELLE

Il est interdit de travailler avec le produit si vous êtes fatigué, êtes sous l'influence de médicaments puis-

sants, de drogues ou d'alcool. Ne pas travailler peut provoquer des blessures graves. Assurez-vous qu'il n'y a pas d'objets étrangers sur le produit lorsqu'il est allumé. Ne surchargez pas le produit, utilisez-le uniquement pour l'usage auquel il est destiné.



IMPORTANT!



La puissance totale des consommateurs connectés au système ATS ne doit pas dépasser un maximum de puissance, admissible pour ce modèle de l'unité DAR.

VUE GÉNÉRALE DES DAR KS ATS 4/63D-INVERTER

2

1. Boutons de chauffage
2. Voltmètre
3. Voyant d'alimentation du générateur
4. Voyant d'alimentation principale
5. Le témoin lumineux indique une erreur
6. Lampe de signalisation du mode automatique
7. ATS unit switch
8. L'interrupteur principal de l'unité DAR

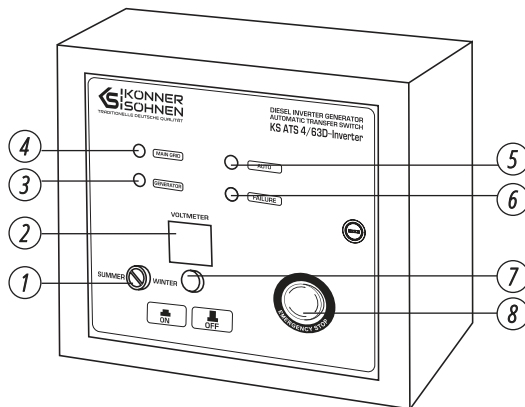

IMPORTANT!



Le fabricant se réserve le droit de modifier l'ensemble, la conception et la construction des produits. Les images dans les instructions sont schématiques et peuvent différer des vraies pièces et inscriptions sur le produit.

SPÉCIFICATIONS DE L'UNITÉ ATS

3

Modèle	KS ATS 4/63D-Inverter	
Tension de fonctionnement	230 V	400 V
Puissance	14,5 kW	41,5 kW
Courant maximum	63 A	63 A
Environnement de travail	-10 °C до +50 °C; humidité: ≤ 60%	
Environnement de stockage	-10 °C до +70 °C; humidité: ≤ 60%	
IP classe	IP21	
Classe d'isolation	F	
Courant de charge maximal de la batterie par l'alimentation intégrée	3 A	
Longueur du câble de contrôle	10 m	
Dimensions nettes (LxWxH)	450×215×415/430×195×393 mm	
Poids net	10/9,3 kg	

LA FONCTION DE L'UNITÉ ATS

L'unité DAR démarre automatiquement le générateur et le connecte à la charge lorsque la source d'alimentation principale est déconnectée.



IMPORTANT!



Pour connecter l'unité DAR à la génératrice, utilisez un câble de commande. La génératrice doit être dotée d'un connecteur spécial pour la connexion de l'unité DAR.

PROCEDURE DE TRAVAIL

CONNECTEUR ATS ET SES CONNEXIONS

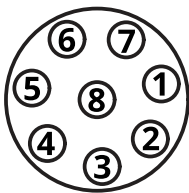

Numéro	Fonction de conection
1	+12V
2	-
3	-12V
4	Démarrreur
5	Indicateur de niveau de combustible
6	Chauffage avant démarrage
7	Bobine de charge
8	Bobine de charge

1. Après l'alimentation depuis le réseau, le temps de retard pour basculer la charge du groupe électrogène à l'alimentation du réseau est de 60 secondes ;
2. Après avoir basculé la charge sur l'alimentation du réseau, le temps de retard pour l'arrêt du groupe électrogène est de 60 secondes \pm 1 seconde.
3. Le temps de chauffage du système de chauffage à air en mode été est de 0S et le temps de chauffage en mode hiver est de 15S.

Connectez l'unité DAR comme indiqué sur les figures 2-3.

MODE AUTOMATIQUE

Appuyez sur le bouton ENGINE START le panneau du générateur en position ON.

Réglez l'interrupteur principal du système du commutateur de transfert automatique sur la position "ON". Le témoin lumineux "AUTO" indique que le système du commutateur de transfert automatique fonctionne en mode automatique.

Lorsque l'alimentation principale est coupée, le système DAR démarre automatiquement le générateur après 10S \pm 1S secondes. Après 30 secondes après le démarrage du générateur, le système bascule la charge sur la source d'alimentation de secours (générateur).

En cas de démarrage infructueux, le système ATS effectue 3 tentatives de démarrage du groupe électrogène. Si les trois tentatives échouent, l'unité DAR cesse de tenter de démarrer le moteur et signale une erreur.

ARRÊT DU GÉNÉRATEUR EN MODE AUTOMATIQUE

Si le groupe électrogène a été démarré en mode automatique, pour l'arrêter, tournez l'interrupteur en position «OFF» et arrêtez le groupe électrogène à l'aide de bouton ENGINE SWITCH sur le groupe électrogène. Ou appuyez sur le bouton d'arrêt d'urgence.

MODE D'ESSAI

S'il est nécessaire de démarrer le générateur sans le connecter au réseau électrique, tournez l'interrupteur principal de l'unité ATS sur la position «OFF».

BATTERIE

L'unité DAR charge automatiquement la batterie. Le courant de charge maximum est 3A.

SCHEMA DE CONNEXION DU GÉNÉRATEUR ET DE L'UNITÉ DAR AU RÉSEAU ÉLECTRIQUE

6

Ces schémas de branchement ont été élaborés conformément aux recommandations pour la planification, l'installation et l'exploitation des systèmes d'alimentation de secours des exploitants des exploitants des réseaux d'alimentation électrique européens.

Nous vous recommandons d'utiliser les 3 options de connexion suivantes :

La connexion au générateur doit être effectué moyennant une prise CEE 230V 32A.

Le générateur doit être mis à la terre soit au moyen d'un raccordement à vis, soit au moyen d'un contact PE dans la prise CEE du générateur. Le contact PE (terre) dans les prises du générateur est connecté au boîtier du générateur. Le contact N (neutre) dans les prises du générateur n'est PAS connecté au boîtier du générateur et doit être connecté à la barre de mise à la terre principal côté générateur sur l'unité ATS en cas d'alimentation en mode réseau TN. L'unité ATS déconnecte non seulement la phase mais également le fil neutre du réseau externe lors de la commutation de l'alimentation côté générateur conformément à la réglementation.

DÉCLARATION DE LIMITATION DE LA RESPONSABILITÉ:

Ce matériel est fourni à titre informatif uniquement et ne constitue pas une instruction pour installer ou connecter un équipement au réseau, mais nous vous invitons à lire les recommandations ci-dessous. La connexion de l'équipement dans chaque cas individuel doit être effectuée par un électricien certifié qui effectue l'installation et la connexion électrique de l'équipement conformément aux lois et réglementations locales. Le fabricant n'est pas responsable d'une connexion incorrecte de l'équipement et n'est pas responsable des éventuels dommages matériels et physiques pouvant survenir à la suite d'une installation, d'une connexion ou d'un fonctionnement incorrects de l'équipement.

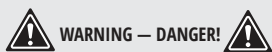

WARNING — DANGER!



L'ouverture et la connexion de l'unité DAR au secteur ne doivent être effectuées que par un technicien qualifié. Le produit est sous tension.

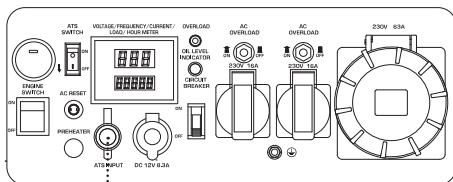
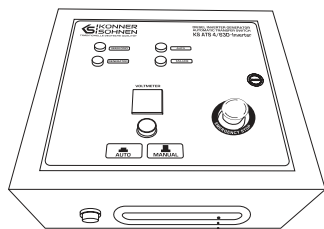

8-pin broche sur le panneau du générateur.

Connectez l'unité DAR avec le câble de commande à l'entrée DAR du panneau du générateur (fournie avec l'unité DAR)

CIRCUITS DE COMMUTATION

7



ATTENTION — DANGER!



L'ouverture et la connexion de l'unité DAR au secteur ne doivent être effectuées que par un technicien qualifié. Le produit est sous tension.

Ouvrez la porte de l'unité DAR.
À l'intérieur, vous verrez les terminaux pour la connexion. Connectez l'unité DAR comme indiqué sur les figures 2, 3.

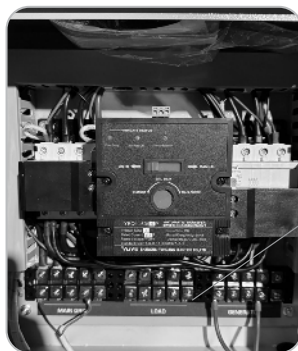
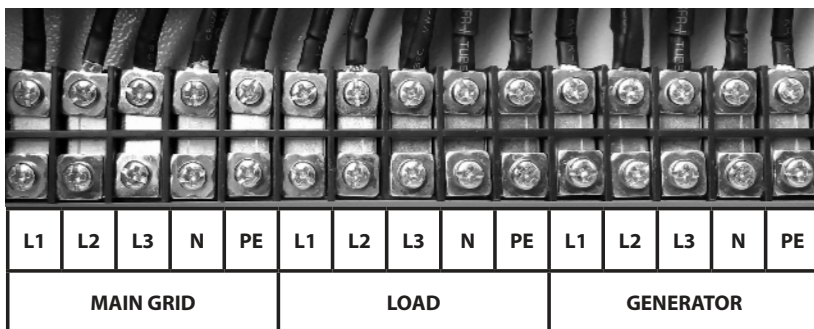

Fig. 2

Broche pour
connecter les câbles
d'alimentation

SCHEMA DE CONNEXION POUR KS ATS 4/63D-INVERTER POUR UN RÉSEAU ÉLECTRIQUE

Fig. 3



MAIN GRID – connecteurs pour connecter l'alimentation principale.

L1 - phase 1, **L2** - phase 2, **L3** - phase 3, **N** - neutre, **PE** - Conducteur de protection.

LOAD – contacts pour connecter votre maison ou d'autres consommateurs d'électricité.

L1 - phase 1, **L2** - phase 2, **L3** - phase 3, **N** - neutre, **PE** - Conducteur de protection.

GENERATOR – connecteurs pour connecter le générateur.

L1 - phase 1, **L2** - phase 2, **L3** - phase 3, **N** - neutre, **PE** - Conducteur de protection.

CONDITIONS DE GARANTIE

8

La garantie internationale du fabricant est de deux (2) ans. La période de garantie commence à la date d'achat. Le vendeur de ce produit est tenu de fournir une garantie. S'il vous plaît, contactez le vendeur pour obtenir une garantie. Pendant la période de garantie, en cas de défaillance du produit en raison de défauts de fabrication, il sera remplacé par le même produit ou réparé.

La carte de garantie doit être conservée pendant toute la période de garantie. En cas de perte de la carte de garantie, la seconde ne sera pas fournie. Le client doit fournir une carte de garantie et un chèque d'acheteur au moment de la demande de réparation ou d'échange. Sinon, le service après-vente ne sera pas fourni. La carte de garantie jointe au produit au moment de la vente doit être correctement et complètement remplie par le vendeur et l'acheteur, signée et tamponnée. Dans d'autres cas, la garantie n'est pas considérée comme valide.

Le produit est accepté pour réparation dans le centre de service après-vente sous la condition d'être bien nettoyé. Les pièces à remplacer deviennent la propriété du centre de service après-vente

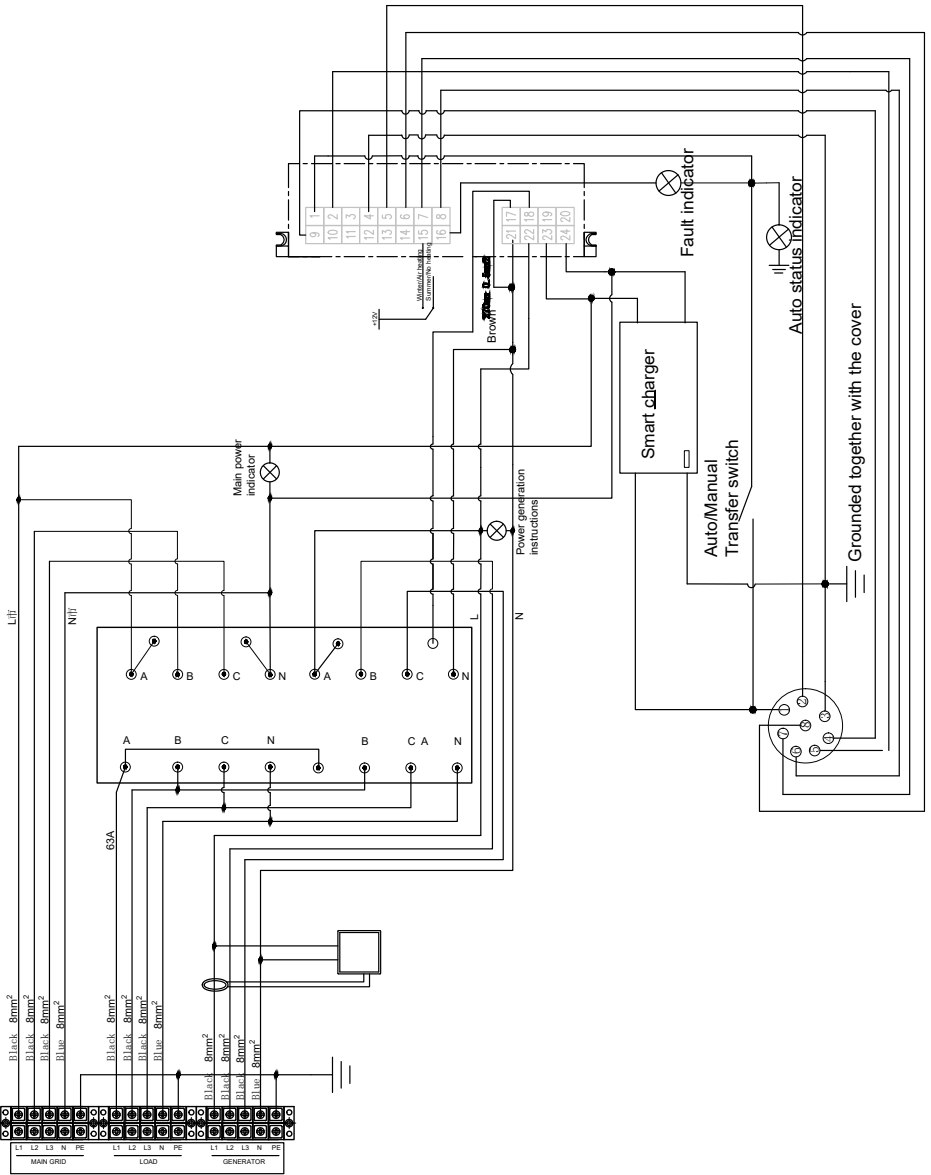

CONTACTE

Deutschland:

DIMAX International GmbH
Flinger Broich 203 -FortunaPark-
40235 Düsseldorf, Deutschland
konner-sohnen.com

Ihre Bestellungen

orders@dimaxgroup.de

Kundendienst, technische Fragen und Unterstützung

support@dimaxgroup.de

Garantie, Reparatur und Service

service@dimaxgroup.de

Sonstiges

info@dimaxgroup.de

Polska:

DIMAX International
Poland Sp.z o.o.

Południowa 8, 05-830,
Stara Wieś, Polska,

konner-sohnen.com

info.pl@dimaxgroup.de

Україна:

ТОВ «Техно Трейд КС»,
вул. Електротехнічна 47, 02222,
м. Київ, Україна

www.koenner-soehnen.com

sales@ks-power.com.ua
