

TRAPPES UNITRAPPE



DESCRIPTION

Conçue pour allier ventilation continue et sécurité maximale, l'UNI-TRAPPE est la solution idéale pour protéger vos ouvertures tout en laissant circuler l'air. Fabriquée en acier inoxydable de qualité marine, elle résiste parfaitement aux environnements les plus exigeants, y compris en bord de mer grâce à sa haute résistance au sel marin, à la corrosion et aux UV.

Son capot amovible, à installation ultra-rapide, se fixe instantanément en cas de risque d'inondation, assurant une étanchéité immédiate et fiable.

Grâce à son système de fixation simplifié, aucune intervention lourde n'est nécessaire : une protection efficace en quelques secondes.



***Remarque importante :**

Longueur maximale **510 mm** de large,
hauteur maximale **510 mm**

Avantages :



Ventilation permanente
grâce aux perforations optimisées



Mise en place rapide



Inox haute résistance
adapté aux milieux marins

PLAN DE PRINCIPE

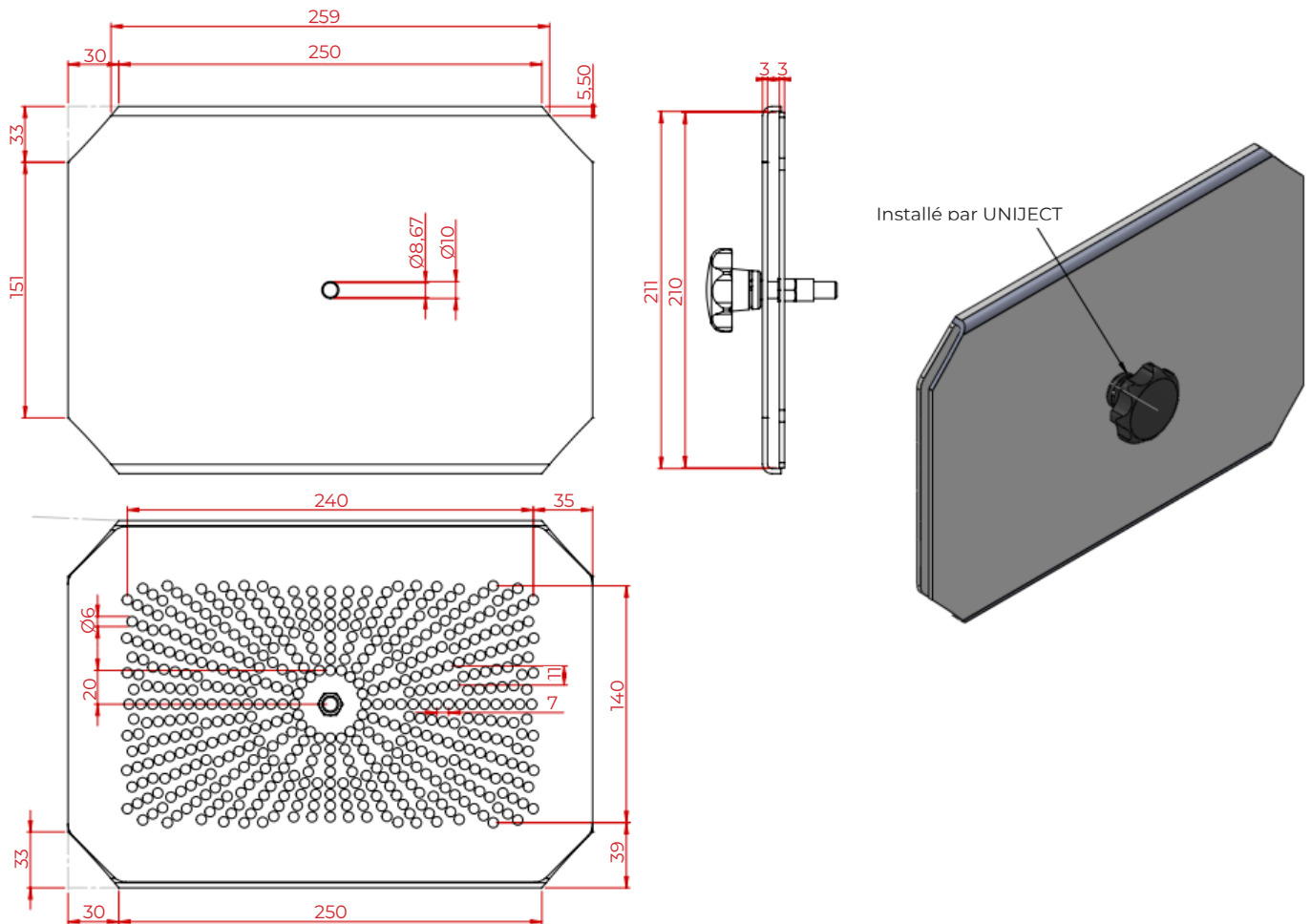

TYPE DE POSE POSSIBLE :

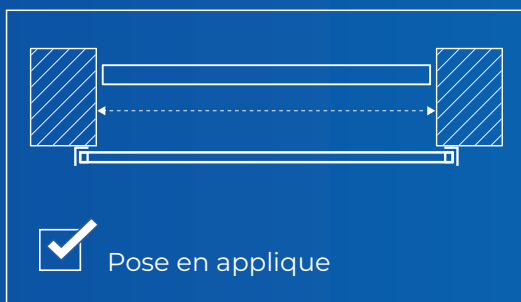

Pour prolonger la vie de vos joints, pulvérisez de la vaseline ou du silicone sur les joints 2 à 3 fois par an.



2 à 3
fois / an

JOINT
EPDM